

Tourall

Resort Villager

Trans-Porter

Trans-Sender

**Benzine-
voertuigen**

1999 Handleiding voor de eigenaar



**TRANSPORTATION
& UTILITY VEHICLES**

KENNISGEVING

De Beperkte Garantie van Club Car voor 1999 transport- en gebruiksvoertuigen bevindt zich op de laatste bladzijden van deze handleiding. Geen andere garanties, expliciet noch impliciet, worden gegeven. Gelieve de registratiekaart voor de garantie die u in deze handleiding aantreft, ingevuld terug te sturen.

Club Car is niet aansprakelijk voor fouten in deze handleiding of voor incidentele of onrechtstreekse schade die voortvloeit uit het gebruik van de informatie in deze handleiding.

Deze handleiding bevat informatie die beschermd wordt door het auteursrecht. Alle rechten zijn voorbehouden. Geen onderdeel van deze handleiding mag zonder de schriftelijke toestemming van Club Car, Inc. gefotokopieerd, gereproduceerd of in een andere taal vertaald worden.

De informatie in dit document kan zonder kennisgeving gewijzigd worden.

Club Car behoudt zich het recht voor om wijzigingen aan te brengen aan het ontwerp van voertuigen. Het is niet verplicht deze wijzigingen aan te brengen aan eerder verkochte voertuigen.

Deze voertuigen zijn uitsluitend ontworpen en vervaardigd voor gebruik buiten de openbare weg. Ze voldoen niet aan de Amerikaanse veiligheidsnormen voor motorvoertuigen (Federal Motor Vehicle Safety Standards) en evenmin aan norm FMVSS 500 voor langzame voertuigen. Ze zijn niet uitgerust voor gebruik op straten, op verkeerswegen of autowegen.

©1998 Club Car, Inc.

Club Car, Trans-Porter, Trans-Sender, Resort Villager, Tourall, Armorflex en Tranquility zijn gedeponeerde handelsmerken van Club Car, Inc.

Deze handleiding is geldig vanaf 27 juli 1998.

WOORD VOORAF

Dank u voor uw keuze van een Carryall®. U hebt het beste transportvoertuig op de markt gekozen; het voertuig dat algemeen erkend wordt als de topper op het vlak van efficiëntie en levensduur. Draag zorg voor uw investering en verzeker u van jaren van betrouwbare en superieure prestaties van uw Carryall transportvoertuig door uw garantiekaart (tussen de laatste pagina en de rugomslag van deze handleiding) ingevuld terug te sturen en door de onderhoudsinstructies in deze handleiding te lezen en op te volgen.

Omdat uw comfort en veiligheid belangrijk voor ons zijn, vragen wij u met aandrang om de stap voor stap uitgelegde gebruiksaanwijzingen en veiligheidsvoorschriften in deze handleiding te lezen en op te volgen. Deze gebruiksaanwijzingen moeten opgevolgd worden om elk risico op ernstige verwondingen te voorkomen. Indien u het voertuig aan anderen verhuurt of uitleent, raden we u aan hen op hun beurt te verzoeken deze handleiding te lezen voor ze het voertuig gebruiken.

Carryall ondersteunt zijn producten met een klantendienst die u snel en hoffelijk terzijde staat. Indien uw voertuig reparaties of onderhoud nodig heeft, raden we u aan u tot uw plaatselijke erkende Carryall-vertegenwoordiger te wenden. Voor de naam en het adres van de dichtstbijzijnde Carryall-vertegenwoordiger belt u 706-863-3000, toestel 2601. U kunt ons ook schriftelijk bereiken op het volgende adres: Club Car, Attention: Marketing Services, P.O. Box 204658, Augusta, GA 30917-4658, USA. Uw plaatselijke Carryall-vertegenwoordiger kan u ook technisch advies, onderdelen en onderhoudshandleidingen leveren.

Wij hopen dat u deze handleiding als een vast onderdeel van uw voertuig zult beschouwen. Als u het voertuig verkoopt, verzoeken we u de handleiding door te geven, zodat de volgende eigenaar eveneens over de belangrijke informatie beschikt over het gebruik, de veiligheid en het onderhoud van het voertuig.

INHOUD

Veiligheidsdetails	2
Algemene waarschuwingen	3
Voertuig identificatie kenmerken – Tourall benzinevoertuig	4
Voertuig identificatie kenmerken – Resort Villager benzinevoertuig	6
Voertuig identificatie kenmerken – Trans-Porter/Trans-Sender benzinevoertuig	8
Identificatie van het model	10
Controles voor het eerste gebruik	10
Bedieningen	11
Instructies voor de bestuurder	16
Laden en lossen	18
Vervoer op een aanhangwagen	18
Opslag	19
Onderhoud	21
Dagelijkse veiligheidscontroles vóór gebruik - controlelijst	21
Periodiek onderhoudsschema	22
Periodiek smeerschema	23
Capaciteiten voertuig	24
Motorolie	24
Instructies voor het tanken	25
Batterij	25
Het voertuig reinigen	26
Accessoires en opties	27
Registratie nieuwe eigenaar	27
Specificaties voertuig	27

Veiligheid in de praktijk



Veiligheidssymbolen als degene die u hierboven ziet, kunnen schokkend overkomen, maar zijn onschuldig in vergelijking met de realiteit van een ernstige verwonding.

Club Car hecht het grootste belang aan uw veiligheid en tevredenheid. Daarom verzoeken wij u met aandrang om voorafgaand aan het gebruik, deze handleiding te bestuderen. Begrijp en ken de waarschuwingen en de procedures die u onder GEVAAR, WAARSCHUWING en VOORZICHTIG kunt lezen. Houd ook rekening met de veiligheidssymbolen die op het voertuig zijn aangebracht.

Neem de tijd om de taal van de veiligheid te begrijpen. Het is een taal die uw leven kan redden.

VEILIGHEIDSDetails

WAARSCHUWING

- VOOR U HET VOERTUIG TRACHT TE BESTUREN OF TE ONDERHOUDEN, MOET U DEZE HANDLEIDING VOLLEDIG LEZEN. HET NEGEREN VAN DE INSTRUCTIES KAN MATERIËLE SCHADE EN ERNSTIGE OF DODELIJKE VERWONDINGEN VEROORZAKEN.

Realiseer u dat bepaalde vitale opmerkingen in de handleiding en op de op het voertuig aangebrachte stickers voorafgegaan worden door de woorden **GEVAAR**, **WAARSCHUWING**, **VOORZICHTIG** of **OPMERKING**. Voor uw eigen veiligheid raden we u aan om aan deze procedures extra aandacht te schenken. De veiligheidsprocedures zijn essentieel en moeten opgevolgd worden.

Indien een waarschuwingsticker op het voertuig beschadigd, verwijderd of niet goed leesbaar is, moet hij onmiddellijk vervangen worden. Dit kan materiële schade en ernstige of dodelijke verwondingen voorkomen. Neem contact op met uw Carryall distributeur/dealer.

GEVAAR

- **GEVAAR DUIDT OP EEN RECHTSTREEKS RISICO DAT ERNSTIGE OF DODELIJKE VERWONDINGEN ZAL VEROORZAKEN.**

WAARSCHUWING

- WAARSCHUWING DUIDT OP EEN RECHTSTREEKS RISICO DAT ERNSTIGE OF DODELIJKE VERWONDINGEN KAN VEROORZAKEN.

VOORZICHTIG

- VOORZICHTIG DUIDT OP RISICO'S OF ONVEILIGE PRAKTIJKEN DIE MATERIËLE SCHADE EN LICHTTE VERWONDINGEN KUNNEN VEROORZAKEN.

OPMERKING

- OPMERKING WIJST OP CRUCIALE INFORMATIE DIE DE PROCEDURES GEMAKKELIJKER TE BEGRIJPEN MAAKT.

ALGEMENE WAARSCHUWINGEN

De volgende veiligheidsvoorschriften moeten altijd worden gerespecteerd bij het gebruik, reparatie of het onderhoud van het voertuig. Andere specifieke waarschuwingen worden in de handleiding en op het voertuig aangegeven.

GEVAAR

- **BENZINEDAMPEN – ONTVLAMBAAR! ONTPLOFBAAR! NIET ROKEN! HOUD VONKEN EN VLAMMEN OP VEILIGE AFSTAND VAN HET VOERTUIG. ONDERHOUD UITSLUITEND UITVOEREN IN EEN GOED GEVENTILEERDE OMGEVING.**
- **BATTERIJDAMPEN – ONTVLAMBAAR! ONTPLOFBAAR! NIET ROKEN! HOUD VONKEN EN VLAMMEN OP VEILIGE AFSTAND VAN HET VOERTUIG. ONDERHOUD UITSLUITEND UITVOEREN IN EEN GOED GEVENTILEERDE OMGEVING.**
- **GEBRUIK EEN VOERTUIG MET BENZINEMOTOR NIET IN EEN AFGESLOTEN RUIMTE ZONDER BEHOORLIJKE VENTILATIE. DE MOTOR PRODUCEERT KOOLMONOXIDE, EEN GEURLOOS, DODELIJK GIFTIG GAS.**
- **EEN NUTSVOERTUIG GEEFT GEEN BESCHERMING TEGEN BLIKSEM, VLIEGENDE VOORWERPEN OF ANDERE STORMRISICO'S. INDIEN U DOOR EEN ONWEER OVERVALLEN WORDT TERWIJL U EEN NUTSVOERTUIG BESTUURT, MOET U HET VOERTUIG VERLATEN EN BESCHUTTING ZOEKEN, VOLGENS DE PLAATSELIJK GELDENDE VEILIGHEIDSVORSCHRIFTEN.**

WAARSCHUWING

- HET VOERTUIG MAG UITSLUITEND GEREPAREERD OF ONDERHOUDEN WORDEN DOOR EEN GETRAINDE MONTEUR. ZELFS BIJ EENVOUDIGE REPARATIES OF ONDERHOUDSHANDELINGEN MOET MEN DE PROCEDURES VOLGEN ZOALS ZE IN DEZE HANDLEIDING WORDEN BESCHREVEN. HOUD U AAN ALLE VERMELDINGEN **GEVAAR, WAARSCHUWING** EN **VOORZICHTIG** IN DE HANDLEIDING EN OP HET VOERTUIG ZELF.
- DRAAG ALTIJD EEN VEILIGHEIDSBRIL OF EEN GOEDGEKEURDE OOGBESCHERMING WANNEER U HET VOERTUIG ONDERHOUDT. GEBRUIK BIJ HET WERKEN MET BATTERIJEN EEN VOLLEDIG GELAATSMASKER.
- GEBRUIK BIJ HET WERKEN MET BATTERIJEN OF ELEKTRISCHE AANSLUITINGEN ALTIJD GEÏSOLEERD GEREEDSCHAP.
- EEN VERKEERD GEBRUIK OF EEN GEBREKKIG ONDERHOUD VAN HET VOERTUIG KUNNEN DE PRESTATIES AANTASTEN OF TOT ERNSTIGE VERWONDINGEN LEIDEN.
- ELKE WIJZIGING OF AANPASSING VAN HET VOERTUIG DIE DE STABILITEIT EN BESTUURBAARHEID BEÏNVLOEDT, OF DIE DE MAXIMUMSNELHEID BOVEN DE FABRIEKSSPECIFICATIES VERHOOGT, KAN ERNSTIGE OF DODELIJKE VERWONDINGEN VEROORZAKEN.
- HOUD U AAN ALLE IN DEZE HANDLEIDING VERMELDE PROCEDURES VOOR HET LADEN EN LOSSEN VAN HET VOERTUIG. HET NOMINALE LAADVERMOGEN VAN HET VOERTUIG NIET OVERSCHRIJDEN.
- OM TE VOORKOMEN DAT HET VOERTUIG ONGEWENST START, MOET U VÓÓR HET ONDERHOUD ALTIJD:
 - DE BATTERIJKABELS AFKOPPELEN, DE NEGATIEVE (-) EERST.
 - DE BOUGIEKABEL VAN DE BOUGIE LOSMAKEN.
- GEAARD CHASSIS – LAAT GEEN GEREEDSCHAP OF ANDERE METALEN VOORWERPEN IN AANRAKING KOMEN MET HET CHASSIS WANNEER U BATTERIJEN OF ANDERE ELEKTRISCHE BEDRADING AFKOPPELT. LAAT NOOIT EEN POSITIEVE DRAAD IN AANRAKING KOMEN MET HET CHASSIS VAN HET VOERTUIG, DE MOTOR OF ANDERE METALEN ONDERDELEN.
- DE UITLAATGASSEN VAN DIT PRODUCT BEVATTEN CHEMICALIËN WAARVAN DE STAAT CALIFORNIË WEET DAT ZE KANKER, GEBOORTEAFWIJKINGEN OF ANDERE REPRODUCTIELETSELS VEROORZAKEN.

TOURALL BENZINEVOERTUIG

INSTRUCTIES VOOR HET GEBRUIK

- Lees de handleiding en de waarschuwingen op het dashboard voor u het voertuig bestuurt.
- Bestudeer de bedieningen en zorg dat u ze begrijpt.
- Zorg dat de wielen in de gewenste richting gedraaid zijn.
- Draai de contactsleutel in de "START" positie en kijk of uw weg vrij is.
- Terwijl het voertuig stilstaat, kies u de rijrichting door de Vooruit/Achteruit-schakelaar of -hendel in de gewenste stand te plaatsen.
 - F - Forward (Vooruit) N - Neutral (Vrijloop)
 - R - Reverse (Achteruit - u hoort een zoemer)
- Wanneer u het snelheidspedaal indrukt, zal het voertuig in beweging komen. Door het snelheidspedaal in te drukken, maakt u de parkeerrem los.
- Om te stoppen, laat u het snelheidspedaal los en drukt u de rempedaal in.
- Nadat het voertuig tot stilstand is gekomen, drukt u het rempedaal krachtig in tot hij vergrendelt.
- Plaats de Vooruit/Achteruit-schakelaar in vrijloop.
- Draai de contactsleutel in de "OFF" (UIT) positie en verwijder hem wanneer het voertuig niet wordt gebruikt.

CCI 1016216-01

WAARSCHUWING

LEES EN RESPECTEER DEZE WAARSCHUWINGEN EN INSTRUCTIES VOOR U HET VOERTUIG GEBRUIKT, OM ERNSTIGE OF DODELIJKE VERWONDINGEN TE VOORKOMEN.

- Het voertuig mag alleen bestuurd worden vanaf de bestuurdersplaats, door bevoegde personen en in specifieke zones - niet op de openbare weg.
- Het voertuig NIET STARTEN voor alle passagiers (maximum twee (2) per bank) op hun plaats zitten.
- Blijf met heel uw lichaam in het voertuig zitten. Houdt u altijd vast aan de reling of de handgreep van de bank.
- Vertrag in bochten ten neemen hellingen altijd in rechte lijn.
- Ga nooit voor of achter het voertuig staan.
- Het voertuig NIET besturen onder de invloed van alcohol of verdovende middelen.
- Kinderen NOOIT zonder toezicht in het voertuig achterlaten.

CCI1019606-01

WAARSCHUWINGSSTICKER BESTUURDER/PASSAGIER

GEBRUIKSAANWIJZINGEN

CONTACTSLOT

OFF | ON

PEDAAL PARKEERREM

WAARSCHUWINGSLAMPJE OLIE

REMPEDAAL

ARMLEUNINGEN

HANDRELING

SERIENUMMER

WAARSCHUWINGSSTICKER PASSAGIER (OP HANDRELING, NAAR DE BANK GERICHT)

SNELHEIDSPEDAAL



WAARSCHUWING

Het negeren van deze instructies kan ernstige of dodelijke verwondingen veroorzaken.

- Blijf met heel uw lichaam in het voertuig zitten. Houdt u altijd vast aan de reling of de handgreep van de bank.
- Niet meer dan twee personen per bank.
- Kinderen NOOIT zonder toezicht in het voertuig achterlaten.
- Ga nooit voor of achter het voertuig staan.

CCI 1017057-01

TOURALL BENZINEVOERTUIG



GEVARENSTICKER BENZINETANK
(OP CHASSIS, BIJ DE BENZINETANK)



STICKER DRAAIENDE ONDERDELEN
EN HEET VERDEELSTUK
(OP STARTER/GENERATOR
EN MOTOR)

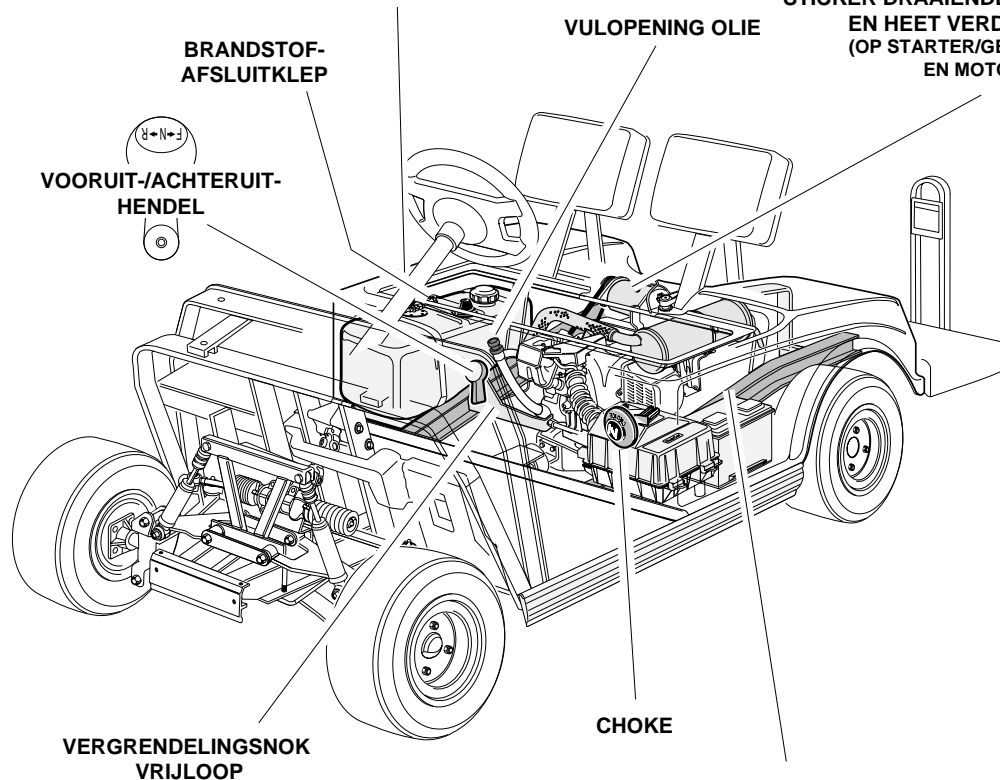

WAARSCHUWINGSSTICKER AARDING
EN TOERENREGELAAR
(OP CHASSIS, BIJ DE BATTERIJ)

RESORT VILLAGER BENZINEVOERTUIG

WAARSCHUWING

LEES EN RESPECTEER DEZE WAARSCHUWINGEN EN INSTRUCTIES VOOR U HET VOERTUIG GEBRUIKT, OM ERNSTIGE OF DODELIJKE VERWONDINGEN TE VOORKOMEN.

- Het voertuig mag alleen bestuurd worden vanaf de bestuurdersplaats, door bevoegde personen en in specifieke zones - niet op de openbare weg.
- Het voertuig **NIE**T STARTEN vóór alle passagiers (maximum twee (2) per bank) op hun plaats zitten.
- Blijf met heel uw lichaam in het voertuig zitten. Houdt u altijd vast aan de reling of de handgreep van de bank.
- Vertraag in bochten en neem hellingen altijd in rechte lijn.
- Ga nooit voor of achter het voertuig staan.
- Het voertuig **NIE**T besturen onder de invloed van alcohol of verdovende middelen.
- Kinderen **NOOIT** zonder toezicht in het voertuig achterlaten.

CCI 1019806-01

**WAARSCHUWINGSSTICKER
BESTUURDER/PASSAGIER**

INSTRUCTIES VOOR HET GEBRUIK

- Lees de handleiding en de waarschuwingen op het dashboard voor u het voertuig gebruikt.
- Bestudeer de bedieningen en zorg dat u ze begrijpt.
- De motor starten:
 - Plaats de Vooruit/Achteruit-schakelaar in vrijloop (N).
 - Druk het rempedaal in.
 - Draai de contactsleutel in de "START" positie en laat deze los.
- Het voertuig besturen:
 - Zorg dat de wielen in de gewenste richting gedraaid zijn.
 - Rijk of uw weg vrij is.
 - Terwijl het voertuig stilstaat, kies u de rijrichting door de Vooruit/Achteruit-schakelaar of -hendel in de gewenste stand te plaatsen
 - F - Forward (Vooruit) N - Neutral (Vrijloop)
 - R - Reverse (Achteruit - u hoort een zoemsignaal)
 - Maak het parkeerrem los door het snelheidspedaal in te drukken.
 - Druk het snelheidspedaal langzaam in om de snelheid te verhogen.
 - Laat de snelheidspedaal los voor u het voertuig in vrijloop schakelt.
- Het voertuig tot stilstand brengen:
 - Laat het snelheidspedaal los en druk het rempedaal in.
 - Wanneer het voertuig stopt, drukt u het rempedaal krachtig in tot hij zich vergrendelt.
- Draai de contactsleutel in de "OFF" (UIT) positie en verwijder deze. Wanneer het voertuig niet wordt gebruikt, moet de Vooruit/Achteruit-schakelaar naar boven staan (vrijloop).

CCI 1016932-01

GEBRUIKSAANWIJZINGEN



CONTACTSLOT

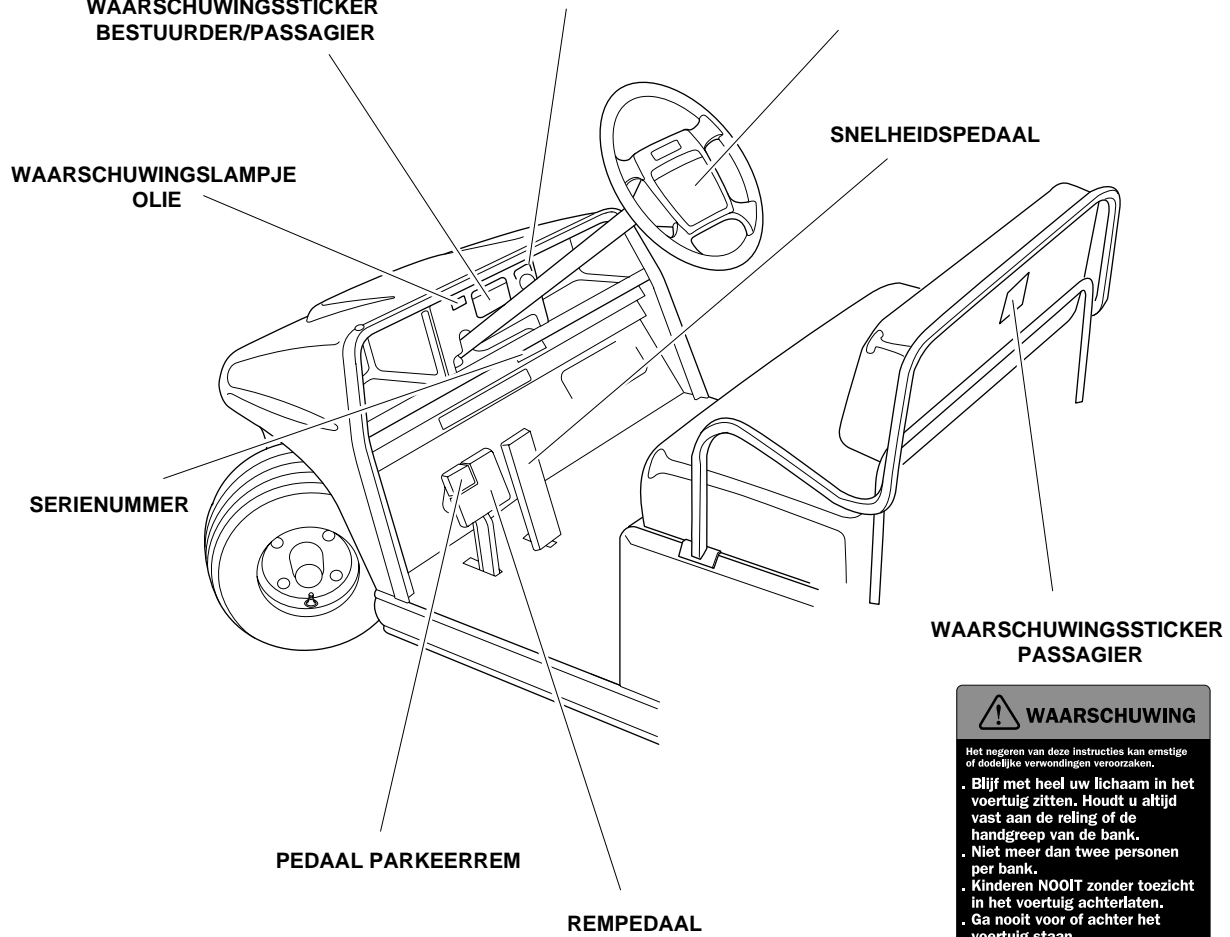

WAARSCHUWING

Het negeren van deze instructies kan ernstige of dodelijke verwondingen veroorzaken.

- Blijf met heel uw lichaam in het voertuig zitten. Houdt u altijd vast aan de reling of de handgreep van de bank.
- Niet meer dan twee personen per bank.
- Kinderen **NOOIT** zonder toezicht in het voertuig achterlaten.
- Ga nooit voor of achter het voertuig staan.

CCI 1017057-01

RESORT VILLAGER BENZINEVOERTUIG



GEVARENSTICKER BENZINETANK
(OP CHASSIS, BIJ DE BENZINETANK)



STICKER DRAAIENDE ONDERDELEN
EN HEET VERDEELSTUK
(OP STARTER/GENERATOR
EN MOTOR)

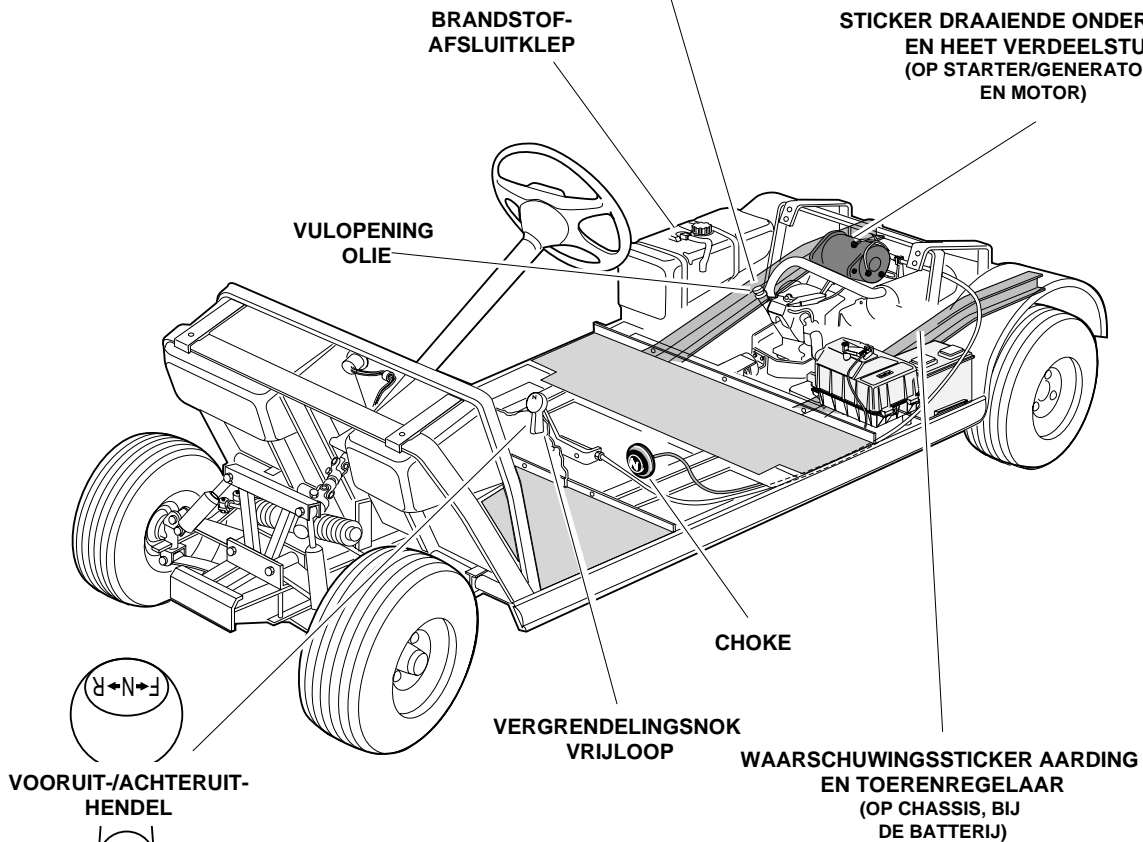

TRANS-PORTER/TRANS-SENDER BENZINEVOERTUIG

GEBRUIKSAANWIJZINGEN

⚠ WAARSCHUWING

LEES EN RESPECTEER DEZE WAARSCHUWINGEN EN INSTRUCTIES VOOR U HET VOERTUIG GEBRUIKT, OM ERNSTIGE OF DOEDLIJKE VERWONDINGEN TE VOORKOMEN.

- Het voertuig mag alleen bestuurd worden vanaf de bestuurdersplaats, door bevoegde personen en in specifieke zones - niet op de openbare weg.
- Het voertuig NIET STARTEN vóór alle passagiers (maximum twee (2) per bank) op hun plaats zitten.
- Blijf met heel uw lichaam in het voertuig zitten. Houdt u altijd vast aan de reling of de handgreep van de bank.
- Vertraag in bochten en neem hellingen altijd in rechte lijn.
- Ga nooit voor of achter het voertuig staan.
- Het voertuig NIET besturen onder de invloed van alcohol of verdovende middelen.
- Kinderen NOOIT zonder toezicht in het voertuig achterlaten.

CCI 1019600-01

INSTRUCTIES VOOR HET GEBRUIK

- Lees de handleiding en de waarschuwingen op het dashboard voor u het voertuig gebruikt.
- Bestudeer de bedieningen en zorg dat u ze begrijpt.
- De motor starten:
 - Plaats de Vooruit/Achteruit-schakelaar in vrijloop (N).
 - Druk het rempedaal in.
 - Draai de contactsleutel in de "START" positie en laat deze los.
- Het voertuig besturen:
 - Zorg dat de wielen in de gewenste richting gedraaid zijn.
 - Kijk of uw weg vrij is.
 - Terwijl het voertuig stilstaat, kies u de rijrichting door de Vooruit/Achteruit-schakelaar of -hendel in de gewenste stand te plaatsen:
 - F - Forward (Vooruit) N - Neutral (Vrijloop)
 - R - Reverse (Achteruit - u hoort een zoemsignaal)
 - Maak het parkeren los door het snelheidpedaal in te drukken.
 - Druk het snelheidpedaal langzaam in om de snelheid te verhogen.
 - Laat het snelheidpedaal los voor u het voertuig in vrijloop schakelt.
- Het voertuig tot stilstand brengen:
 - Laat het snelheidpedaal los en druk het rempedaal in.
 - Wanneer het voertuig stopt, drukt u het rempedaal krachtig in tot hij zich verzwaart.
 - Draai de contactsleutel in de "OFF" (UIT) positie en verwijder deze. Wanneer het voertuig niet wordt gebruikt, moet de Vooruit/Achteruit-schakelaar naar boven staan (vrijloop).

CCI 1016932-01



WAARSCHUWINGSSTICKER
BESTUURDER/PASSAGIER

WAARSCHUWINGSLAMPJE OLIE
(BENZINEVOERTUIG)

SERIENUMMER

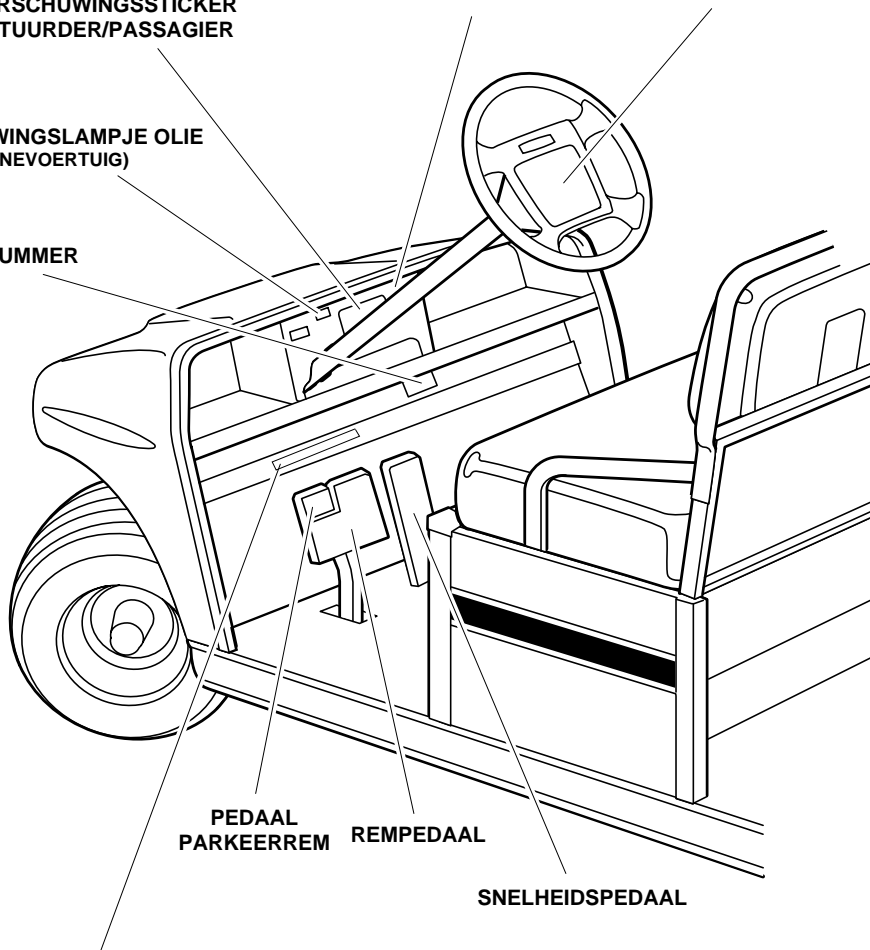

PEDDAAL
PARKEERREM REMPEDAAL

SNELHEIDSPEDAAL

STICKER BELASTING VOERTUIG

<p>BELASTING VAN HET VOERTUIG</p> <p>Lees de handleiding en de waarschuwingen op het dashboard.</p>	<ul style="list-style-type: none"> • Nominale belasting van het voertuig: 680 kg (uitsluitend op vlak terrein). Dit gewicht omvat de passagiers, de lading op de laadvloer en het totale gewicht van de aanhangwagen. Raadpleeg de handleiding. • Maximale belasting CARRYALL VI – 454 kg, TRANSPORTER – 136 kg. Gewicht omvat bodembelasting en brutogewicht van de aanhangwagen. • Maximum belasting trekhaak: 68 kg. 	<ul style="list-style-type: none"> • De vracht moet gelijkmatig over de laadvloer verdeeld worden, zo ver mogelijk naar voren. Zorg dat deze goed bevestigd is. • Verlaag met het oog op de stabiliteit uw snelheid wanneer het voertuig volledig belast is. Niet stoppen of achteruit rijden op steile hellingen. • Vermijd overbelasting. Raadpleeg de handleiding. • Verminder uw snelheid en lading op oneffen terrein en bij het afdaalen van steile hellingen. <p>1019600-01</p>
--	--	--

TRANS-PORTER/TRANS-SENDER BENZINEVOERTUIG

GEVARENSTICKER BENZINETANK (OP CHASSIS)

WAARSCHUWING
 • BENZINE - ONTPLOFFINGSGEVAAR/BRANDGEVAAR
 • KAN ERNSTIGE OF DODELIJKE VERWONDINGEN VEROORZAKEN.
 • VERMIJDT VONKEN OF OPEN VUUR. NIET ROKEN.
 • STOP DE MOTOR EN LAAT HEM AFKOELEN VOOR U BIJTANKT.
 • OPEN (→) DE BRANDSTOFKLEP BIJ GEBRUIK; SLUIT ZE AF (←) BIJ BEWARING OF TRANSPORT. CCI 1015476-01

WAARSCHUWING
 KAN ERNSTIGE VERWONDINGEN VEROORZAKEN
DRAAIENDE ONDERDELEN
HETE
 Uitlaat en knalpot
 NIET AANRAKEN CCI 1019605-01

WAARSCHUWING
 Het negeren van deze instructies kan ernstige of dodelijke verwondingen veroorzaken.
 • Blijf met heel uw lichaam in het voertuig zitten. Houdt u altijd vast aan de reling of de handgreep van de bank.
 • Niet meer dan twee personen per bank.
 • Kinderen NOOIT zonder toezicht in het voertuig achterlaten.
 • Ga nooit voor of achter het voertuig staan. CCI 1017057-01

STICKER HETE UITLAAT EN KNALPOT (OP STARTER/GENERATOR EN MOTOR)

WAARSCHUWINGSSTICKER PASSAGIER

WAARSCHUWINGSSTICKER KIPPLAATFORM

WAARSCHUWINGSSTICKER BEKNELLINGSGEVAAR

WAARSCHUWINGSSTICKER AARDING CHASSIS (OP CHASSIS)

WAARSCHUWING
 Negatieve aarding van het chassis. Kan ernstige verwondingen veroorzaken.
 De positieve (+) batterijpool of -label niet kortsluiten met het chassis.
 De negatieve batterijlabel als eerste afhebben. CCI 1019152-01

WAARSCHUWING
 Overdreven snelheid kan ernstige of dodelijke verwondingen veroorzaken.
 Raak niet aan de afstelling van de toerenregelaar. CCI 1019152-01

WAARSCHUWING
 De laadvloer kan onverwachts kantelen. Dit kan ernstige verwondingen veroorzaken. De bevestigingsbouten van de laadvloer moeten bevestigd worden. CCI 1027074-01

WAARSCHUWING
 Op de laadvloer zitten kan tot ernstige of dodelijke verwondingen leiden. Rijdt niet op het platform. CCI 1015539-01

WAARSCHUWING
 Beknellingszone
 Vermijd deze zone. CCI 1016094-01

WAARSCHUWING
 De laadvloer kan onverwachts kantelen. Dit kan ernstige verwondingen veroorzaken. De bevestigingsbouten van de laadvloer moeten bevestigd worden. CCI 1027074-01

VOORUIT-/ACHTERUIT-HENDEL

BRANDSTOF-AFSLUITKLEP

CHOKES

VERGRENDINGSNOEK VRIJLOOP

TRANS-SENDER VOERTUIG

TRANS-PORTER VOERTUIG

IDENTIFICATIE VAN HET MODEL

Het serienummer van uw transportvoertuig staat vermeld op een sticker met streepjescode, net boven het snelheidspedaal op het chassis (voorbeeld: F9901-123456). **(Figuur 1, pagina 10)**. Een tweede serienummersticker bevindt zich op het chassis achter het midden van het dashboard. Om deze sticker te bereiken, moet het midden van het dashboard verwijderd worden. **Zie volgende OPMERKING.**

OPMERKING

- HOUD ALTIJD HET SERIENUMMER BIJ DE HAND ALS U ONDERDELEN BESTELT OF INFORMATIE OPVRAAGT. **(FIGUUR 1, PAGINA 10)**.

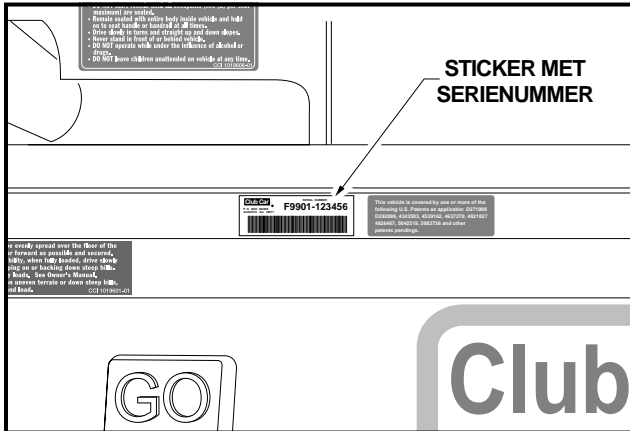

Figuur 1 Locatie van het serienummer

CONTROLES VOOR HET EERSTE GEBRUIK

Uw transportvoertuig is in de fabriek en bij uw Carryall-distributeur/dealer grondig geïnspecteerd en afgesteld. Na de ontvangst van uw nieuwe transportvoertuig(en) moet u zich echter vertrouwd maken met de bedieningen en het gebruik. Controleer elk voertuig aandachtig en vergewis u ervan dat het in perfecte staat verkeert voor u de levering aanvaardt. Gebruik de volgende lijst bij de inspectie van het nieuwe voertuig. Deze lijst moet ook samen met het periodieke onderhoudsschema op pagina 22 worden gebruikt. Eventuele problemen mogen uitsluitend worden gecorrigeerd door uw Carryall-distributeur/dealer of een getrainde monteur. **Zie volgende WAARSCHUWING.**

- **Algemeen:** Alle onderdelen moeten correct gemonteerd en geïnstalleerd zijn. Verifieer dat alle moeren, bouten en schroeven goed vastzitten. Controleer of alle slangklemmen goed sluiten en de drijfriem van de starter strak gespannen is.
- **Waarschuwingstickers:** Verifieer dat alle waarschuwings- en gebruiksaanwijzingsstickers aangebracht zijn. **(Zie pagina's 4 tot 9)**.
- **Banden:** Controleer de juiste bandenspanning. **Zie Capaciteit banden, pagina 24)**.
- **Batterij:** Controleer voor het eerste gebruik het elektrolyt: het peil moet voldoende zijn. **(Figuur 19, pagina 26)**. Controleer de batterijklemmen. De kabels moeten goed vastzitten en mogen geen corrosie vertonen. De batterij moet volledig opgeladen zijn.
- **Motor:** Controleer het oliepeil. **(Zie Motorolie, pagina 24)**.
- **Brandstof:** Controleer het brandstofpeil. **(Zie Instructies voor het tanken, pagina 25)**.

⚠ WAARSCHUWING

- VERWIJDER HET PLASTIC VAN DE ZITTING VOOR U HET VOERTUIG GEBRUIKT. DIT NEGEREN KAN BRAND, MATERIËLE SCHADE EN ERNSTIGE OF DODELIJKE VERWONDINGEN VEROORZAKEN.

DE GOEDE WERKING CONTROLEREN

Nadat u zich vertrouwd hebt gemaakt met de bedieningen van het voertuig en de rij-instructies hebt gelezen en begrepen, maakt u een proefrit. Gebruik de volgende lijst bij de inspectie van het nieuwe voertuig. Eventuele defecten mogen uitsluitend hersteld worden door uw Carryall-distributeur/dealer of een getrainde monteur.

Alle voertuigen

- **Remmen:** Verifieer dat ze goed werken. Wanneer het rempedaal met matige kracht volledig wordt ingedrukt, mag hij **niet** meer dan halfweg tot de vloer gaan. Het voertuig moet vlot en zonder slippen tot stilstand komen. Tourall voertuigen moeten binnen de 4,3 m stoppen. Trans-Porter/Trans-Sender en Resort Villager voertuigen moeten binnen de 4,9 m stoppen. Indien het pedaal dieper dan de helft kan worden ingedrukt of het voertuig slijpt of niet binnen de hierboven genoemde afstand stopt, moet u het remsysteem laten controleren en zo nodig bijstellen. Het remsysteem moet altijd zo afgesteld zijn dat het pedaal **niet** tot tegen de vloer ingedrukt kan worden.
- **Parkeerrem:** De ingeschakelde parkeerrem moet de wielen blokkeren en het voertuig immobiliseren (op hellingen van maximum 20%). Bij een druk op het snelheidspedaal of het rempedaal moet de parkeerrem vrijkomen.
- **Achteruitzoemer:** De achteruitzoemer moet een waarschuwingssignaal geven wanneer het voertuig in achteruit geschakeld is.
- **Besturing:** het voertuig moet gemakkelijk te besturen zijn, zonder speling op het stuur.
- **Snelheidspedaal voor Tourall voertuigen:** Bij het indrukken van het snelheidspedaal moet de motor starten. Het voertuig moet nu vlot zijn maximumsnelheid bereiken. Bij het loslaten van het pedaal moet deze naar zijn oorspronkelijke positie terugkeren, terwijl de motor stopt. Zowel de voertuigen met benzine- als met elektrische motor hebben in achteruit een lagere snelheid.
- **Snelheidspedaal voor Trans-Porter/Trans-Sender en Resort Villager voertuigen:** Na het starten van de motor moet het voertuig vlot de topsnelheid bereiken wanneer het snelheidspedaal wordt ingedrukt. Bij het loslaten van het snelheidspedaal moet hij naar zijn oorspronkelijke stand terugkeren en moet de motor stationair draaien.
- **Toerenregelaar:** Controleer maximumsnelheid voertuig. Alle Tourall voertuigen moeten op vlak terrein 19-24 km/u rijden. De Trans-Porter/Trans-Sender en Resort Villager met benzinemotor moeten op vlak terrein 23-26 km/u rijden.
- **Algemeen:** Luister of u geen ongewone geluiden zoals geknars of geratel hoort. Controleer het rijgedrag en de prestaties van het voertuig. Laat alle afwijkingen controleren door uw Club Car distributeur/dealer of een getrainde monteur.

BEDIENINGEN

Zie **GEVAAR** en **WAARSCHUWING** op pagina 3.

WAARSCHUWING

- WIJZIG NIETS AAN DE TOERENREGELAAR. DIT ZAL DE GARANTIE DOEN VERVALLEN EN KAN DE MOTOR EN ANDERE ONDERDELEN BESCHADIGEN. ONVEILIGE SNELHEDEN KUNNEN BOVENDIEN ONGEVALLEN VEROORZAKEN, MET MATERIËLE SCHADE EN ERNSTIGE OF DODELIJKE VERWONDINGEN TOT GEVOLG.
- BRENG GEEN ENKELE WIJZIGING AAN HET VOERTUIG AAN DIE DE STABILITEIT OF HANTEERBAARHEID KAN BEÏNVLOEDEN OF DE MAXIMUMSNELHEID VERHOOGT BOVEN DE SPECIFICATIES VAN DE FABRIKANT. DIT KAN MATERIËLE SCHADE EN ERNSTIGE OF DODELIJKE VERWONDINGEN VEROORZAKEN.
- WANNEER HET VOERTUIG IN BEWEGING IS, MAG U DE VOORUIT-/ACHTERUITHENDEL NIET VERPLAATSEN. BRENG HET VOERTUIG ALTIJD VOLLEDIG TOT STILSTAND VOOR U DE HENDEL VERPLAATST, OM STOFFELIJKE SCHADE OF DE VERWONDING VAN NIETSVERMOEDENDE PASSAGIERS TE VOORKOMEN. WANNEER HET VOERTUIG IN **ACHTERUIT** WORDT GESCHAKELD, GEEFT EEN ZOEMER EEN WAARSCHUWINGSSIGNAAL.
- LAAT HET SNELHEIDSPEDAAL LOS EN DRUK HET REMPEDAAL STEVIG IN TOT HET VOERTUIG STOPT. OM TE VOORKOMEN DAT HET VOERTUIG ONGEWENST START OF WEGROLT, SCHAKELT U DE PARKEERREM IN, DRAAIT U HET CONTACTSLOT OP **OFF** (UIT) EN VERWIJDEERT U DE SLEUTEL VOOR U HET VOERTUIG VERLAAT.

CONTACTSLOT

Het contactslot bevindt zich rechts van de stuurkolom op het dashboard.

- **Tourall:** Het contactslot heeft twee duidelijk gemerkte standen: OFF (uit) en ON (aan). (**Figuur 2, pagina 12**).
- **Trans-Porter/Trans-Sender en Resort Villager:** Het contactslot heeft drie duidelijk gemerkte standen: OFF (uit), ON (aan) en START. (**Figuur 3, pagina 12**). Om het voertuig te starten, draait u de sleutel voorbij de ON (aan) positie naar de START positie en houdt u hem zo tot de motor vlot draait. Wanneer u de sleutel loslaat, keert hij terug naar de ON (aan) positie en moet de motor stationair draaien. **Zie volgende OPMERKING.**

OPMERKING

- DE SLEUTEL KAN ALLEEN VERWIJDERD WORDEN WANNEER HET CONTACTSLOT IN DE OFF (UIT) STAND STAAT.

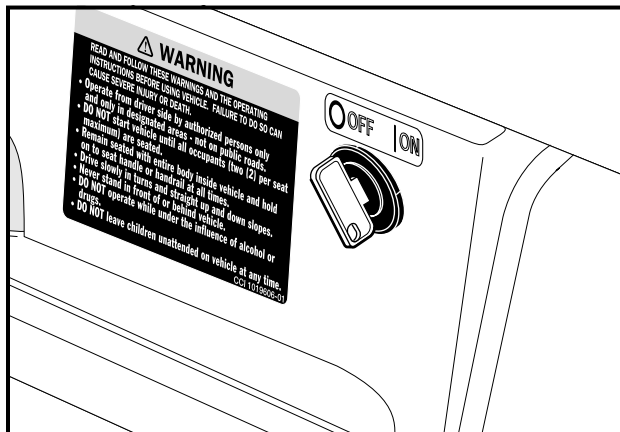

Figuur 2 OFF/ON-contactslot

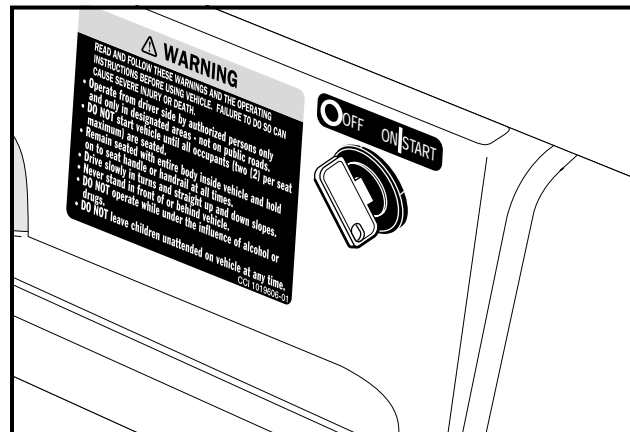

Figuur 3 OFF/ON/START-contactslot

vooruit-/achteruithendel

De vooruit-/achteruithendel bevindt zich op het steunpaneel van de bank. (**Figuur 4, pagina 12**). De hendel heeft drie standen: **F** (vooruit), **N** (vrijloop) en **R** (achteruit). Draai de hendel naar de bestuurder toe (**F**) om VOORUIT te rijden en naar de passagier toe (**R**) om ACHTERUIT te rijden.

Tourall: Met de hendel omhoog (**N**) (vrijloop) staat het voertuig in vrijloop en rijdt het niet.

Trans-Porter/Trans-Sender en Resort Villager: De motor draait stationair wanneer de hendel op VRIJLOOP staat.

Alle Carryall voertuigen hebben een lagere snelheid in R (ACHTERUIT). **Zie volgende OPMERKING.**

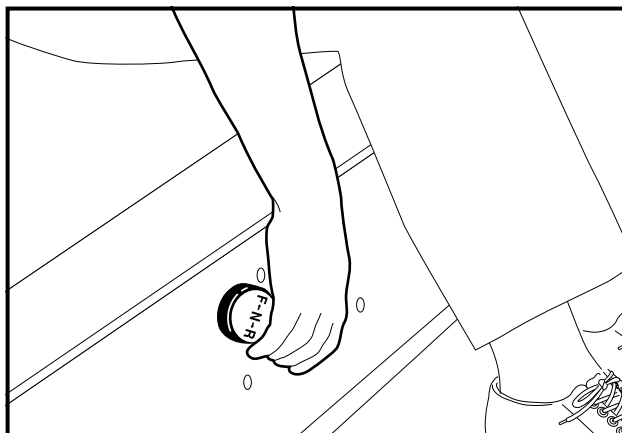

Figuur 4 Vooruit-/achteruithendel



Figuur 5 Snelheidspedaal en rempedaal

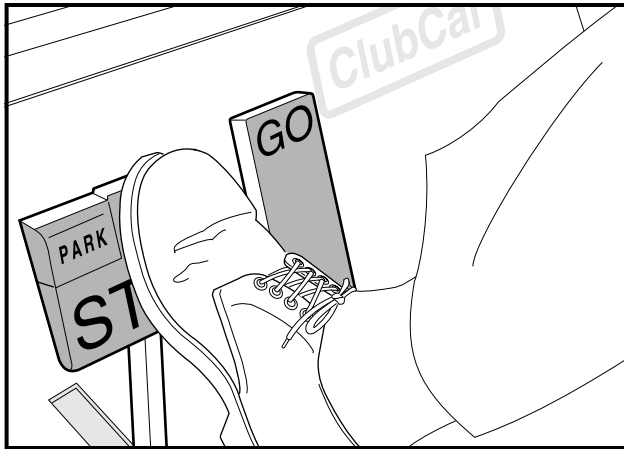

Figuur 6 Rempedaal

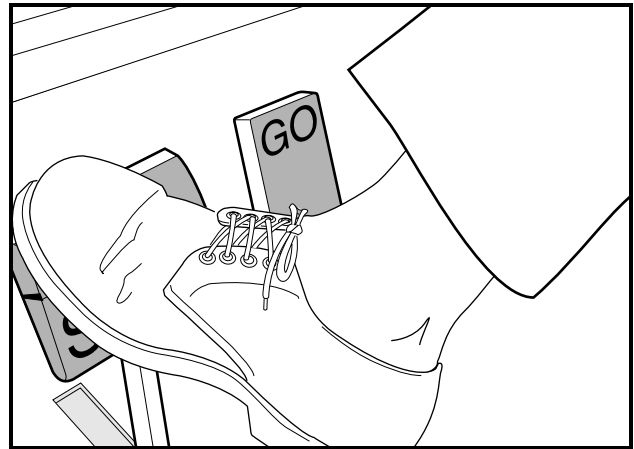

Figuur 7 Pedaal parkeerrem

OPMERKING

- **TRANS-PORTER, TRANS-SENDER EN RESORT VILLAGER:** DE MOTOR ZAL STILVALLEN ALS HET SNELHEIDSPEDAAL INGEDRUKT WORDT TERWIJL DE VOORUIT-/ACHTERUITHENDEL IN N (VRIJLOOP) STAAT.
- WANNEER HET VOERTUIG IN **ACHTERUIT** GESCHAKELD IS, GEEFT/GEVEN (EEN) ZOEMER(S) EEN WAARSCHUWINGSSIGNAAL.

SNELHEIDSPEDAAL

Het snelheidspedaal is het pedaal rechts, gemerkt met het woord **GO**. (Figuur 5, pagina 12). Zie volgende **OPMERKING**.

OPMERKING

- **HET VERSNELLINGSPEDAAL WERKT ANDERS DAN HET GASPEDAAL VAN EEN AUTO.**
 - **TOURALL:** MET HET CONTACTSLOT IN DE **ON** (AAN) STAND EN DE HENDEL IN **VOORUIT** OF **ACHTERUIT**, SCHAKELT HET INDRIJKEN VAN HET SNELHEIDSPEDAAL AUTOMATISCH DE PARKEERREM UIT EN RIJDT HET VOERTUIG IN DE GEKOZEN RICHTING (VOORUIT OF ACHTERUIT). WANNEER MEN HET SNELHEIDSPEDAAL INGEDRUKT HOUDT, NEEMT DE SNELHEID TOE TOT AAN DE MAXIMUMSNELHEID. BIJ HET LOSLATEN VAN HET SNELHEIDSPEDAAL KRIJGT DE MOTOR GEEN ENERGIE MEER EN STOPT HIJ MET DRAAIEN.
 - **TRANS-PORTER, TRANS-SENDER EN RESORT VILLAGER:** DE MOTOR MOET EERST DRAAIEN ALVORENS DE VOORUIT-/ACHTERUITHENDEL KAN WORDEN VERPLAATST EN HET SNELHEIDSPEDAAL MAG WORDEN INGEDRUKT. WANNEER MEN HET SNELHEIDSPEDAAL INGEDRUKT HOUDT, NEEMT DE SNELHEID TOE TOT AAN DE MAXIMUMSNELHEID. BIJ HET LOSLATEN VAN HET SNELHEIDSPEDAAL KEERT HIJ TERUG NAAR ZIJN OORSPRONKELIJKE POSITIE EN DRAAIT DE MOTOR STATIONAIR.

REMPEDAAL

Het rempedaal is het grote pedaal links, gemerkt met het woord **STOP**. (Figuur 5, pagina 12). Druk met uw voet het rempedaal in om het voertuig te doen vertragen of stoppen. (Figuur 6, pagina 13).

PEDAAL PARKEERREM

Het pedaal van de parkeerrem is het kleine, verhoogde gedeelte links bovenaan het rempedaal. Hij is gemerkt met het woord **PARK**, terwijl erboven de woorden **PARK BRAKE** aangebracht zijn. (Figuur 5, pagina 12). Om de parkeerrem in te schakelen, drukt u het rempedaal stevig in en klikt u het parkeerremgedeelte met uw voet naar voren. (Figuur 7, pagina 13). Zie volgende **WAARSCHUWING**.

⚠ WAARSCHUWING

- BIJ HET INDRUKKEN VAN HET SNELHEIDSPEDAAL OF HET REMPEDAAL WORDT DE PARKEERREM AUTOMATISCH UITGESCHAKELD. DE PARKEERREM HEEFT VERSCHIEDENE BLOKKEERSTANDEN EN ZE MOET STEVIG WORDEN INGEDRUKT EN GEBLOKKEERD OM TE BELETTEN DAT HET VOERTUIG WEGROLT.

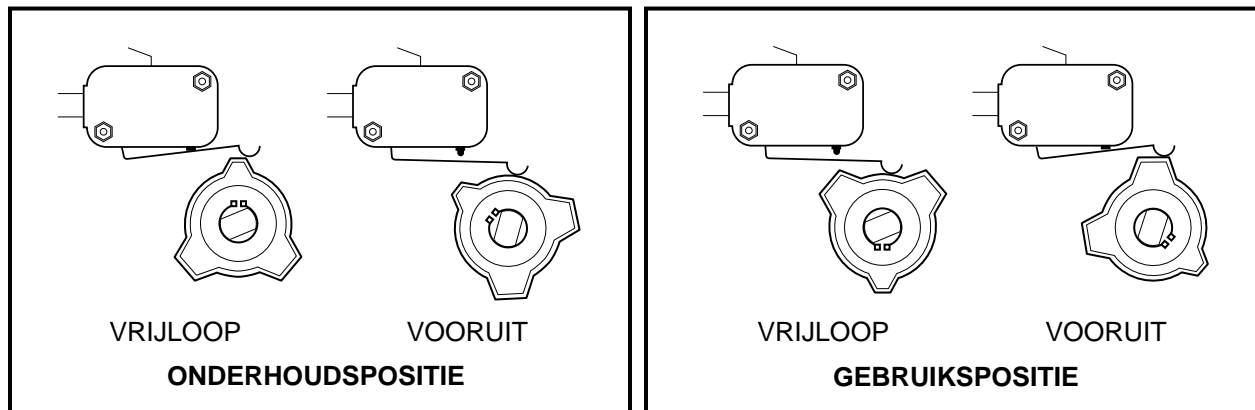

Figuur 8 Vrijloop-vergrendeling – Onderhoudspositie

Figuur 9 Vrijloop-vergrendeling – Gebruikspositie

Vrijloop-vergrendeling

Het Tourall voertuig is voorzien van een vrijloop-vergrendeling die de bestuurder belet het voertuig te starten wanneer het in VRIJLOOP staat. Indien het voertuig in VOORUIT of ACHTERUIT wordt gestart en daarna in VRIJLOOP geschakeld wordt, zal de motor stilvallen.

Trans-Porter/Trans-Sender en Resort Villager voertuigen starten in N (VRIJLOOP). Indien het snelheidspedaal echter wordt ingedrukt wanneer het voertuig in N (VRIJLOOP) staat, houdt de motor op met draaien.

Om het werk van de onderhoudsmonteur te vergemakkelijken, is de achterzijde van de vooruit-/achteruithendel voorzien van een vergrendelingsnok (gele knop). Wanneer deze nok ongeveer 10 mm naar buiten wordt getrokken en een halve slag gedraaid, tot hij vastklikt, staat de nok in de ONDERHOUDSPOSITIE. (Figuur 8, pagina 14).

- **Tourall voertuigen:** Wanneer de nok in de ONDERHOUDSPOSITIE staat, kan de monteur de motor in N (VRIJLOOP) laten draaien om het voertuig een onderhoudsbeurt te geven. Het voertuig zal niet rijden wanneer de vooruit-/achteruithendel in F (VOORUIT) of R (ACHERUIT) wordt geplaatst.
- **Trans-Porter/Trans-Sender en Resort Villager voertuigen:** Wanneer de nok in de ONDERHOUDSPOSITIE staat, kan de monteur de motor in F (VOORUIT), R (ACHERUIT) en N (VRIJLOOP) laten draaien om het voertuig een onderhoudsbeurt te geven en/of te repareren. Indien de vooruit-/achteruithendel echter op VOORUIT of ACHTERUIT staat en het snelheidspedaal wordt ingedrukt, zal de motor stilvallen.

Om de nok weer in de GEBRUIKSPOSITIE te plaatsen, trekt u hem ongeveer 10 mm naar buiten en draait u hem een halve slag tot hij vastklikt. (Figuur 9, pagina 14). Zie volgende **WAARSCHUWING** en **OPMERKING**.

⚠ WAARSCHUWING

- WANNEER DE VERGREDELINGSNOK IN DE **ONDERHOUDSPOSITIE** STAAT EN DE MOTOR DRAAIT, KAN HET VOERTUIG ONVERWACHT BEWEGEN INDIEN MEN DE VOORUIT-/ACHERUITHENDEL VERPLAATST OF ER PER ONGELUK TEGEN STOOT. VOORKOM DIT DOOR DE VOOR- EN ACHTERWIELEN TE BLOKKEREN EN DE PARKEERREM ALTIJD IN TE SCHAKELLEN VOOR U HET VOERTUIG ONDERHOUDT OF VERLAAT.

OPMERKING

- **TOURALL:** PLAATS DE VERGREDELINGSNOK NA HET ONDERHOUD WEER IN DE **GEBRUIKSPOSITIE**. ZONIEZAL HET VOERTUIG NIET RIJDEN, ONGEACHT DE STAND VAN DE VOORUIT-/ACHERUITHENDEL.

OPMERKING

- **TRANS-PORTER/TRANS-SENDER EN RESORT VILLAGER:** PLAATS DE VERGREDELINGSNOK NA HET ONDERHOUD WEER IN DE **GEBRUIKSPOSITIE**, ZONIET ZAL DE MOTOR STILVALLEN WANNEER HET SNELHEIDSPEDAAL IS INGEDRUKT EN DE VOORUIT-/ACHTERUITHENDEL IN **VOORUIT** OF **ACHTERUIT** STAAT.

CHOKER

De choke bevindt zich op het steunpaneel van de bank. (Figuur 10 en figuur 11, pagina 15).

- **Tourall voertuig:** Indien het voertuig bij koude temperaturen moeilijk start, gebruikt u de choke door de chokeknoop in te drukken. (Figuur 10, pagina 15). Houd de knop tijdens het starten ingedrukt en laat deze los wanneer de motor start en vlot draait.
- **Trans-Porter/Trans-Sender en Resort Villager voertuigen:** Activeer de choke door de chokekabel uit te trekken. (Figuur 11, pagina 15). Houd de chokekabel tijdens het starten uitgetrokken en laat deze los wanneer de motor start en vlot draait.

OLIELAMPJE

Het voertuig heeft op het dashboard, net boven de stuurkolom, een waarschuwingslampje voor het oliepeil. (Figuur 12, pagina 15). Indien dit lampje brandt, moet u de olie controleren en zo nodig olie bijvullen voor u het voertuig verder gebruikt. Het voertuig mag nooit blijven rijden wanneer het lampje onafgebroken brandt. Als het lampje aan en uit gaat, mag u blijven rijden maar moet u zo snel mogelijk olie bijvullen. Als het oliepeil correct is maar het lampje blijft branden, laat u het voertuig nakijken door een getrainde monteur. **Zie volgende VOORZICHTIG.**

⚠ VOORZICHTIG

- ALS HET WAARSCHUWINGSLAMPJE CONSTANT BRANDT, MOET U ONMIDDELIJK OLIE BIJVULLEN, ANDERS KUNT U DE MOTOR BLIJVEND BESCHADIGEN.

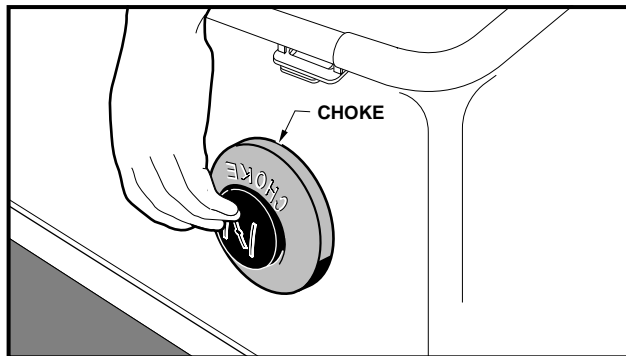

Figuur 10 Choke met knop

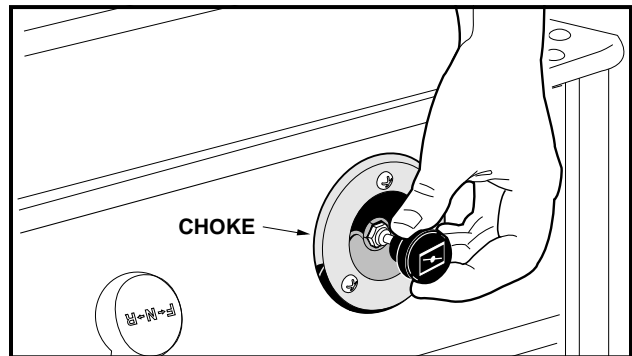

Figuur 11 Choke met kabel

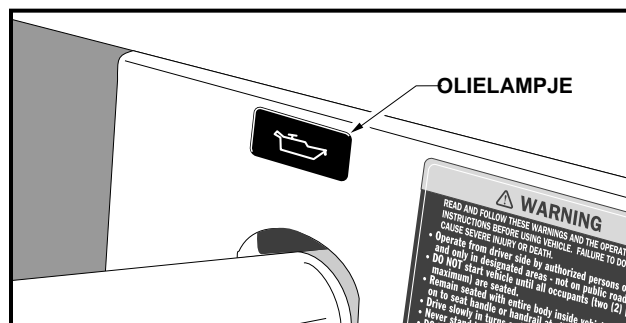

Figuur 12 Olielampje

INSTRUCTIES VOOR DE BESTUURDER

Niemand mag het voertuig besturen zonder zich vertrouwd te maken met de juiste bediening en gebruik van de bedieningen. Beginnende chauffeurs moeten een proefrit maken onder begeleiding van een ervaren bestuurder voordat zij het voertuig alleen gaan besturen. Alleen zij met een geldig rijbewijs mogen dit voertuig besturen.

Om het veilige gebruik van het voertuig te verzekeren, moet u alle volgende procedures strikt respecteren. Lees en begrijp alle instructies voor u het voertuig bestuurt. **Zie volgende WAARSCHUWING.**

WAARSCHUWING

- ZORG DAT DE BESTUURDER VERTROUWD IS MET ALLE BEDIENINGEN EN GEBRUIKSPROCEDURES VÓÓR HIJ OF ZIJ HET VOERTUIG GEBRUIKT.
- HET VOERTUIG MAG NIET MEER DAN TWEE INZITTENDEN TEGELIJKERTIJD VERVOEREN.
- LAAT GEEN PASSAGIERS TOE OP HET LAADPLATFORM.
- HET VOERTUIG IS NIET SPECIAAL UITGERUST VOOR GEHANDICAPTEN. VERGEWIS U ERVAN DAT ALLE PASSAGIERS ZICH IN EEN RIJDEND TRANSPORTVOERTUIG AAN IETS KUNNEN VASTHOUDEN VÓÓR ZIJ IN HET VOERTUIG MEERIJDEN.
- VOOR GEBRUIK'S NACHTS MOET HET VOERTUIG UITGERUST WORDEN MET KOPLAMPEN, ACHTERLICHTEN EN REFLECTOREN.
- BRENG HET VOERTUIG TOT STILSTAND VOOR U DE VOORUIT-/ACHTERUITHENDEL VERPLAATST. DIT NEGEREN KAN NIETSVERMOEDENDE PASSAGIERS VERWONDEN EN/OF HET VOERTUIG BESCHADIGEN. WANNEER HET VOERTUIG IN **ACHTERUIT** WORDT GESCHAKELD, GEEFT EEN ZOEMER EEN WAARSCHUWINGSSIGNAAL.

BIJ HET BESTUREN VAN HET VOERTUIG:

- BESTUUR HET VOERTUIG UITSLUITEND VANUIT DE BESTUURDERSPLAATS.
- OM TE VOORKOMEN DAT ZE UIT HET RIJDENDE VOERTUIG VALLEN, MOETEN DE PASSAGIERS ALTIJD BLIJVEN ZITTEN EN ZICH AAN DE HANDGREPEN VAN DE ZITTING OF DE RELINGEN VASTHOUDEN. DE CHAUFFEUR MOET TIJDENS HET RIJDEN BEIDE HANDEN OP HET STUUR HOUDEN.
- VOORKOM ERNSTIGE VERWONDINGEN DOOR HEEL UW LICHAAM BINNEN HET VOERTUIG TE HOUDEN.
- LAAT KINDEREN NIET ALLEEN IN HET VOERTUIG ACHTER.
- VERTRAAG IN BOCHTEN, OM TE VOORKOMEN DAT HET VOERTUIG KANTELT.
- RIJDT BIJ HET BESTIJDEN OF AFDALEN VAN HELLINGEN IN RECHTE LIJN, OM TE VOORKOMEN DAT HET VOERTUIG KANTELT. **HET VOERTUIG IS NIET GESCHIKT VOOR HELLINGEN STEILER DAN 20%.**
- BRENG EEN GELADEN VOERTUIG NOOIT OP EEN HELLING TOT STILSTAND. INDIEN EEN GELADEN VOERTUIG OP EEN HELLING MOET STOPPEN, MOET U EEN BRUUSK VERTREK OF ACHTERUIT ROLLEN EN BRUUSK STOPPEN VERMIJDEN. INDIEN U DIT NIET DOET, ZOU HET VOERTUIG KUNNEN KANTELEN.
- OM DE VERWONDING VAN EEN NIETSVERMOEDENDE PASSAGIER EN/OF BESCHADIGING VAN HET VOERTUIG TE VOORKOMEN, MAG U NOOIT ABRUPT VERTREKKEN, STOPPEN OF DRAAIEN.
- PAS UW SNELHEID AAN AAN HET TERREIN (BIJVOORBEELD NAT GRAS OF ONEFFEN BODEM) OM TE VOORKOMEN DAT U DE CONTROLE OVER HET VOERTUIG VERLIEST OF HET DOET KANTELEN.
- GEBRUIK HET VOERTUIG NIET OP DE OPENBARE WEG. HET IS NIET ONTWORPEN OF BEDOELD VOOR GEBRUIK OP STRAAT EN MAG NIET WORDEN GEREgistREERD VOOR GEBRUIK OP DE OPENBARE WEG.
- HET VOERTUIG MAG UITSLUITEND DOOR OPGELEIDE BESTUURDERS EN OP VOORGESCHREVEN TERREINEN WORDEN GEBRUIKT.
- GA NIET VOOR OF ACHTER HET VOERTUIG STAAN.
- RIJD NIET ONDER INVLOED VAN ALCOHOL, DRUGS OF MEDICIJNEN.
- DE BESTUURDER MOET BIJ HET AFDALEN VAN HELLINGEN DE SNELHEID VAN HET VOERTUIG CONTROLEREN.
- DRUK BIJ HET AFDALEN VAN EEN HELLING HET REMPEDAAL INDIEN NODIG IN, EN DRUK HET SNELHEIDSPEDAAL GEDEELTELIJK IN. WANNEER HET SNELHEIDSPEDAAL GEDEELTELIJK INGEDRUKT IS, ZAL DE TOERENREGELAAR ZORGEN DAT DE MOTOR DE SNELHEID HELPT TE CONTROLEREN.

HET VOERTUIG STARTEN

1. Lees de instructies i.v.m. de bediening en begrijp ze. Lees de veiligheidswaarschuwingen op het dashboard en (of) boven de pedalen.
2. Zorg ervoor dat de lading goed bevestigd is.
3. Zorg ervoor dat iedereen zit en zich vasthoudt aan de handgrepen van de zitting of de relingen. De bestuurder moet beide handen op het stuur hebben.
4. Zorg ervoor dat de wielen in de gewenste richting gedraaid zijn en dat niets de weg verspert.
5. Start het voertuig:
 - **Tourall voertuigen:**
 - 5.1. Draai de sleutel in de ON (aan)-stand.
 - 5.2. Kies de rijrichting door de hendel in de gewenste stand te plaatsen (F = vooruit, R = achteruit).
 - 5.3. Druk langzaam het snelheidspedaal in. De parkeerrem wordt automatisch uitgeschakeld en het voertuig zet zich in beweging. Als u het snelheidspedaal blijft indrukken, zal het voertuig sneller rijden tot het de maximumsnelheid bereikt. **Zie volgende WAARSCHUWING en OPMERKING.**
 - **Trans-Porter/Trans-Sender en Resort Villager:**
 - 5.1. Zorg ervoor dat de vooruit-/achteruihendel in N (VRIJLOOP) staat. Druk het rempedaal in en houd het ingedrukt. Draai de contactsleutel helemaal tot aan de START-positie en laat hem los nadat de motor is gestart. De motor draait stationair wanneer de hendel op N (VRIJLOOP) staat.
 - 5.2. Terwijl u het rempedaal ingedrukt houdt, plaatst u de vooruit-/achteruihendel in de gewenste positie (F: vooruit, R: achteruit).
 - 5.3. Laat het rempedaal los en druk langzaam het snelheidspedaal in. De parkeerrem wordt automatisch uitgeschakeld en het voertuig zet zich in beweging. Als u het snelheidspedaal blijft indrukken, zal het voertuig sneller rijden tot het de maximumsnelheid bereikt. **Zie volgende WAARSCHUWING en OPMERKING.**

WAARSCHUWING

- DE BESTUURDER MOET BIJ HET AFDALEN VAN HELLINGEN DE SNELHEID CONTROLEREN.
- DRUK HET REMPEDAAL BIJ HET AFDALEN ZO DIEP IN ALS NODIG IS. DRUK OOK HET SNELHEIDSPEDAAL GEDEELTELIJK IN. WANNEER HET SNELHEIDSPEDAAL GEDEELTELIJK INGEDRUKT IS, ZAL DE TOERENREGELAAR ZORGEN DAT DE MOTOR DE SNELHEID HELPT TE CONTROLEREN.

OPMERKING

- **TOURALL:** WANNEER HET VOERTUIG IN N (VRIJLOOP) WORDT GEPLAATST, KRIJGT DE MOTOR GEEN ENERGIE MEER EN STOPT HIJ MET DRAAIEN.
- **TRANS-PORTER/TRANS-SENDER EN RESORT VILLAGER:** WANNEER HET SNELHEIDSPEDAAL INGEDRUKT WORDT MET DE VOORUIT-/ACHTERUIHENDDEL IN N (VRIJLOOP), OF INDIEN U MET INGEDRUKTE SNELHEIDSPEDAAL VAN **VOORUIT** IN **ACHTERUIT** PROBEERT TE SCHAKELN, KRIJGT DE MOTOR GEEN ENERGIE MEER EN STOPT HIJ MET DRAAIEN. OPDAT DE MOTOR BLIJFT DRAAIEN, MOET U HET SNELHEIDSPEDAAL VOLLEDIG LOSLATEN VOOR U SCHAKELT.

HET VOERTUIG TOT STILSTAND BRENGEN

Zie volgende **WAARSCHUWING** en **VOORZICHTIG**.

WAARSCHUWING

- DOOR WATER RIJDEN KAN DE WERKING VAN DE REMMEN AANTASTEN. CONTROLEER DE WERKING VAN DE REMMEN DOOR HET REMPEDAAL ZACHTJES IN TE DRUKKEN. INDIEN HET VOERTUIG NIET NORMAAL VERTRAAGT, BLIJFT U HET REMPEDAAL INDRUKKEN TOT DE REMMEN DROOG ZIJN EN WEER NORMAAL WERKEN.

VOORZICHTIG

- GEBRUIK HET REMPEDAAL OM OP EEN HELLING STIL TE BLIJVEN STAAN. GEBRUIK NIET HET SNELHEIDSPEDAAL.

Om het voertuig tot stilstand te brengen, laat u het snelheidspedaal los en drukt u het rempedaal in tot het voertuig volledig stopt.

HET VOERTUIG PARKEREN EN VERLATEN

1. Nadat u het voertuig tot stilstand hebt gebracht, drukt u het parkeerrempedaal krachtig in, tot hij blokkeert. Het voertuig kan nu niet wegrollen.
2. Draai de contactsleutel in de OFF (uit) stand. plaats de vooruit-/achteruithendel in de N (vrijloop) stand . Verwijder de sleutel en draai de brandstofafsluiter in de gesloten (OFF) stand wanneer het voertuig niet wordt gebruikt.

LADEN EN LOSSEN

Plaats en bevestig de lading zo ver mogelijk naar voren en in het midden van het vrachtplatform. **Zie volgende WAARSCHUWING.**

WAARSCHUWING

- ZORG DAT DE PARKEERREM GOED INGESCHAKELD IS VOOR U BEGINT TE LADEN.
- LAAT GEEN PASSAGIERS TOE OP HET LAADPLATFORM.
- OVERSCHRIJD HET NOMINALE LAADVERMOGEN VAN HET VOERTUIG NIET. DIT OMVAT ALLE PAS-SAGIERS, DE LADING OP HET PLATFORM (MAXIMUM 227 kg VOOR ALLE VOERTUIGEN) EN DE SOM VAN HET BRUTOGEWICHT EN TREKHAAGGEWICHT VAN EEN AANHANGWAGEN. HET TREKHAAGGEWICHT VAN EEN AANHANGWAGEN MAG NOOIT MEER DAN 68 kg BEDRAGEN. HET NOMINALE MAXIMUMVERMOGEN VOOR DE TRANS-PORTER/TRANS-SENDER IS 680 kg. HET NOMINALE MAXIMUMVERMOGEN VAN DE RESORT VILLAGER IS 680 kg. HET NOMINALE MAXIMUMVERMOGEN VAN DE TOURALL IS 363 kg. OVERBELASTING KAN DE HANTEERBAARHEID VAN HET VOERTUIG BEÏNVLOEDEN OF DEFECTEN VEROORZAKEN DIE HET VOERTUIG ONBESTUURBAAR MAKEN EN MOGELIJK TOT ERNSTIGE OF DODELIJKE VERWONDINGEN KUNNEN LEIDEN.
- VERMINDER DE LADING EN SNELHEID VAN HET VOERTUIG BIJ HET BESTIJGEN OF AFDALEN VAN HELLINGEN EN OP ONEFFEN TERREIN. DE NOMINALE SNELHEID GELDT ALLEEN VOOR VLAKE TERREIN.
- VERMINDER DE SNELHEID EN VERMIJD BRUUSK REMMEN WANNEER U ACHTERUIT RIJDT. INDIEN U DIT NIET DOET, KAN HET VOERTUIG OMSLAAN OF ACHTERUIT KANTELEN.
- PLAATS GEEN VRACHT OP DE ACHTERKLEP. WANNEER HET VOERTUIG RIJDT, MOET DE ACHTERKLEP OMHOOG STAAN EN GOED VERGRENDELD ZIJN.
- OM TE VOORKOMEN DAT DE LADING VERSCHUIFT EN HET VOERTUIG DOET KANTELEN, MAG U NIET BRUUSK VERTREKKEN, STOPPEN OF DRAAIEN. HET ZWAARTEPUNT VAN DE LADING KAN DE HANTEERBAARHEID, BESTUURBAARHEID EN HET REMMEN VAN HET VOERTUIG BEÏNVLOEDEN.
- OM TE VOORKOMEN DAT DE LADING GAAT SCHUIVEN EN MOGELIJK EEN PASSAGIER GEWOND RAAKT OF DE BESTUURBAARHEID VAN HET VOERTUIG BEÏNVLOED WORDT, VERZEKER U ERVAN DAT DE LADING GOED VASTGEMAAKT IS.
- LAAD HET VOERTUIG NIET TE HOOG. HET ZWAARTEPUNT VAN DE VRACHT MAG NOOIT MEER DAN 38 cm BOVEN DE BODEM VAN HET PLATFORM KOMEN.
- MAAK HET LAADPLATFORM ALTIJD LEEG VOOR U HET VOERTUIG MET EEN LIFT, TAKEL OF KRIK OPTILT.

VERVOER OP EEN AANHANGWAGEN

Indien u het voertuig over lange afstanden of over de openbare weg moet vervoeren, moet u een goedgekeurde aanhangwagen gebruiken. **Neem de volgende WAARSCHUWINGEN in acht.**

⚠ WAARSCHUWING

- LAAT GEEN PERSONEN PLAATSNEMEN IN DE AANHANGWAGEN DIE WORDT GESLEEPT.
- VERMIJD BIJ HET TREKKEN ABRUPT STARTEN, STOPPEN EN SCHERPE BOCHTEN.
- STOP NIET OP EEN HELLING WANNEER U EEN AANHANGWAGEN SLEEPT. ALS HET NIET ANDERS KAN, MOET U EEN BRUUSK VERTREK OF ACHTERUIT ROLLEN EN BRUUSK STOPPEN VERMIJDEN. INDIEN U DIT NIET DOET, ZOU HET VOERTUIG KUNNEN KANTELEN, WAT ERNSTIGE PERSOONLIJKE VERWONDINGEN ZOU KUNNEN VEROORZAKEN.
- VERMINDER DE NORMALE SNELHEID WANNEER U EEN CARRYALL-VOERTUIG OP EEN AANHANGWAGEN TREKT.
- VOOR GEBRUIK OP DE OPENBARE WEG MOET DE AANHANGWAGEN VOLDOEN AAN ALLE PLAATSELIJKE EN NATIONALE REGLEMENTEN (ACHTERLICHTEN, REMLICHTEN ENZ.).
- GEBRUIK ALTIJD EEN GOEDGEKEURDE AANHANGWAGEN MET EEN TARRA DIE AANGEPAST IS AAN HET VOERTUIG DAT GETROKKEN WORDT: 363 kg VOOR EEN TOURALL, 726 kg VOOR EEN RESORT VILLAGER, EN 909 kg VOOR EEN TRANS-PORTER/TRANS-SENDER. (VOORBEELD: EEN AANHANGWAGEN DIE TWEE RESORT VILLAGERS DRAAGT MOET EEN NOMINAAL VERMOGEN HEBBEN VAN: 2 X 727 kg = 1454 kg).
- SLEEP EEN CARRYALL-VOERTUIG NOOIT OP DE OPENBARE WEG ACHTER EEN PASSAGIERS-VOERTUIG OF EEN VRACHTWAGEN, TENZIJ HET OP EEN GOEDGEKEURDE AANHANGWAGEN STAAT.
- HET TE TRANSPORTEREN VOERTUIG MOET STEVIG VASTGEMAAKT WORDEN OP DE AANHANGWAGEN, PLAATS DE VOORUIT-/ACHTERUITHENDEL IN N (VRIJLOOP), HET CONTACTSLOT OP OFF (UIT) EN ZORG DAT DE PARKEERREM GOED INGEDRUKT EN VERGRENDELD IS.
- GEZIEN DE BIJKOMENDE LENGTE VAN DE AANHANGWAGEN, MOET U VOORZICHTIG ZIJN BIJ HET NEMEN VAN BOCHTEN.
- TRANSPORTEER EEN VOERTUIG NOOIT OP EEN AANHANGWAGEN MET EEN LADING OP HET VRACHTPLATFORM.
- ALS HET VOERTUIG EEN VOORRUIT HEEFT, VERWIJDER DEZE DAN VAN HET VOERTUIG VOOR U HET OP EEN AANHANGWAGEN TRANSPORTEERT.
- DRAAI DE BRANDSTOF AFSLUITER OP **CLOSED** (GESLOTEN OF UIT). (**FIGUUR 13, PAGINA 20**).

OPSLAG

Zie GEVAAR en WAARSCHUWING op pagina 3.

Om uw voertuig klaar te maken voor langdurige bewaring na het seizoen:

1. Verwijder alle lading, zodat de banden zo weinig mogelijk gewicht hoeven te dragen.
2. Bewaar het voertuig in een koele ruimte. Dit zal voorkomen dat de batterij zichzelf ontladtd. Als de batterij zwak lijkt, laadt u deze op met behulp van een lader voor autobatterijen (12 volt, 10 ampère of minder). **Zie volgende GEVAAR, WAARSCHUWING en VOORZICHTIG.**

⚠ GEVAAR

- TRACHT NOOIT BENZINE AF TE TAPPEN WANNEER DE MOTOR WARM IS OF NOG DRAAIT. RUIM ALLE GEMORSTE BENZINE OP VOOR U HET VOERTUIG GEBRUIKT.
- BEWAAR BENZINE UITSLUITEND IN EEN GOEDGEKEURD BENZINEBLIK. BEWAAR ZE IN EEN GOED GEVENTILEERDE RUIMTE, VERWIJDERD VAN VONKEN, OPEN VUUR, VERWARMINGSTOESTELLEN EN ANDERE HITTEBRONNEN.
- BEWAAR BENZINE BUITEN HET BEREIK VAN KINDEREN.
- VERWIJDER BENZINE NOOIT MET EEN SLANG UIT HET VOERTUIG.

⚠ WAARSCHUWING

- DRAAI HET CONTACTSLOT OP **OFF** (UIT), VERWIJDER DE SLEUTEL EN LAAT DE VOORUIT-/ACHTERUITHENDEL TIJDENS DE BEWARING IN N (VRIJLOOP) STAAN. DIT OM ONGEWENST STARTEN VAN HET VOERTUIG TE VOORKOMEN.
- PROBEER NIET EEN BEVROREN BATTERIJ OF EEN BATTERIJ MET VERVORMDE BEHUIZING TE LADEN. VERWIJDER DE BATTERIJ. BEVROREN BATTERIJEN KUNNEN ONTPLOFFEN.

⚠ VOORZICHTIG

- BATTERIJEN DIE ONVOLDOENDE OPGELADEN ZIJN, ZULLEN BIJ LAGE TEMPERATUREN BEVRIEZEN.

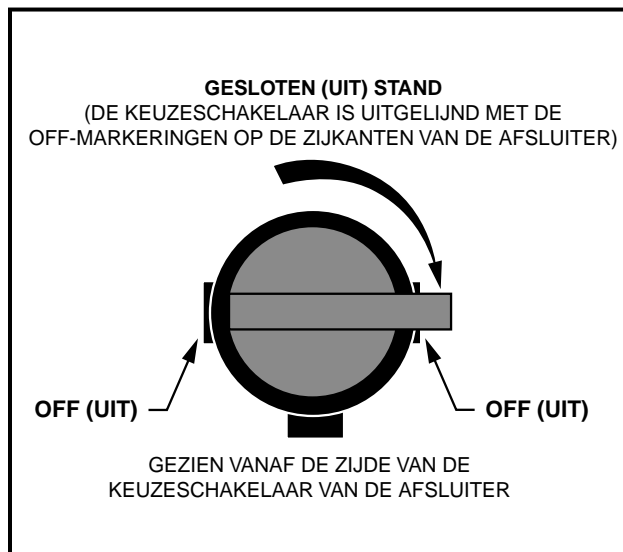

Figuur 13 Brandstofafsluiter – Gesloten stand



Figuur 14 Brandstofafsluiter – Open stand

3. Maak de carburateur leeg en verzegel de benzinetank.
 - 3.1. Plaats de vooruit-/achteruithendel in N (VRIJLOOP) en de vrijloop-vergrendelingsnok in de ONDERHOUDSPOSITIE. Draai de brandstofafsluiter in de gesloten stand (OFF) en laat de motor draaien tot de in de carburateur en brandstofleidingen achtergebleven benzine verbruikt is en de motor stilvalt. Plaats de vrijloop-vergrendelingsnok in de GEBRUIKSPOSITIE.
 - 3.2. Draai de carburateur-aftapschroef open (verwijder deze niet) en laat de resterende benzine uit de carburateurkom in een blik lopen. Giet deze vervolgens uit het blik in de brandstoftank van het voertuig.
 - 3.3. Koppel de ontluuchtings slang los van de nippel van de uitlaat van de brandstoftank.
 - 3.4. Sluit de uitlaat van de brandstoftank luchtdicht af. Club Car beveelt een vinyl dop aan die u over de uitlaat schuift.
4. Om de motor te beschermen, verwijdert u de bougie en giet u via het bougiegat 14,8 mL SAE 10 olie in de motor. Draai de krukas enkele slagen en breng de bougie weer aan.
5. Verhoog de bandenspanning tot de opgegeven waarde. **Zie Capaciteit banden**, pagina 24.
6. Smeer de voorophanging en voer een volledige halfjaarlijkse smerbeurt uit. **Zie Periodiek smeerschema**, pagina 23.
7. Maak de voor- en achterzijde van de carrosserie grondig schoon, net als de zittingen, het batterijvak en de onderzijde van het voertuig.
8. Schakel de parkeerrem niet in. Blokkeer de wielen om te voorkomen dat het voertuig wegrolt.

HET VOERTUIG NA OPSLAG WEER IN GEBRUIK NEMEN:

1. Maak het brandstofsysteem gebruiksklaar.
 - 1.1. Verwijder de dop van de uitlaat van de benzinetank. Sluit de ontluuchtings slang aan. Open de brandstofafsluiter. **(Figuur 14, pagina 20)**.
 - 1.2. Plaats de vooruit-/achteruithendel in N (VRIJLOOP) en de vrijloop-vergrendelingsnok in de ONDERHOUDSPOSITIE. Slinger de motor aan tot brandstof in de carburator en de brandstofleidingen wordt gepompt en de motor start. Schakel de motor uit en plaats de vrijloop-vergrendelingsnok in de GEBRUIKSPOSITIE.
2. Stel de bandenspanning in op de normale waarde. **Zie Capaciteit banden**, pagina 24.
3. Voer de controles vóór het eerste gebruik uit. **Zie pagina 10. Zie volgende OPMERKING.**

OPMERKING

- BIJ HET EERSTE GEBRUIK NA DE BEWARING KAN DE MOTOR TIJDELIJK ABNORMAAL VEEL ROOK PRODUCEREN OMDAT VOOR DE BEWARING OLIE IN DE MOTOR IS GEGOTEN.

ONDERHOUD

Zie **GEVAAR** en **WAARSCHUWING** op pagina 3.

ALGEMENE INFORMATIE

Om een probleemloze werking van het voertuig te verzekeren, is het van het grootste belang dat u een regelmatig preventief onderhoudsprogramma toepast. Een regelmatig en systematisch onderhoud zal defecten en dure reparaties door verwaarlozing voorkomen. Een voertuig dat niet probleemloos werkt, moet uit gebruik worden genomen tot het gerepareerd is. Dit zal verdere schade aan het voertuig en mogelijke verwondingen door onveilige condities voorkomen.

Neem voor alle reparaties en halfjaarlijkse en jaarlijkse onderhoudsbeurten contact op met uw plaatselijke Carryall-distributeur/dealer. Zie **volgende WAARSCHUWING**.

⚠ WAARSCHUWING

- INDIEN BIJ EEN VASTE INSPECTIE OF ONDERHOUDSBEURT PROBLEMEN AAN HET LICHT KOMEN, MAG U HET VOERTUIG NIET GEBRUIKEN TOT HET GEREpareerd IS. HET ACHTERWEGE LATEN VAN NOODZAKELIJKE REPARATIES KAN BRAND, MATERIËLE SCHADE EN ERNSTIGE OF DODELIJKE VERWONDINGEN VEROORZAKEN.
- DRAAG GEEN LOSSE KLEDING OF JUWELEN ZOALS RINGEN, HORLOGES, KETTINGEN, ENZ. TIJDENS HET ONDERHOUDEN VAN HET VOERTUIG.
- VÓÓR U MET HET ONDERHOUD BEGINT, MOET U HET CONTACTSLOT OP **OFF** (UIT) DRAAIEN, DE SLEUTEL VERWIJDEREN, DE VOORUIT-/ACHTERUIITHEDEL IN **N** (VRIJLOOP) PLAATSEN EN DE WIELEN BLOKKEREN.
- DRAAIENDE ONDERDELEN – PROBEER NIET EEN VOERTUIG TE ONDERHOUDEN TERWIJL DE MOTOR DRAAIT.
- WERK NIET AAN DE AANDRIJVING OF ONDER HET PLATFORM WANNEER HET GELADEN IS.
- DRAAI DE BRANDSTOF AFSLUITER IN DE GESLOTEN (**OFF**) STAND. (**FIGUUR 13, PAGINA 20**).
- HEET! PROBEER NIET EEN HETE MOTOR, WEERSTANDEN OF UITLAAT TE ONDERHOUDEN. DIT ZOU ERNSTIGE BRANDWONDEN KUNNEN VEROORZAKEN.
- VERWIJDER HET LAADPLATFORM VOOR HET ONDERHOUD. BLOKKEER HET NIET IN OPEN STAND. DEZE WAARSCHUWING NEGEREN KAN ERNSTIGE PERSOONLIJKE VERWONDINGEN VEROORZAKEN.

DAGELIJKSE VEILIGHEIDSCONTROLES VÓÓR GEBRUIK – CONTROLELIJST

Inspecteer en bestuur het voertuig met de hoofdstukken “Controles vóór het eerste gebruik” (pagina 10) en “De goede werking controleren” (pagina 11) als leidraad om het volgende te controleren:

- Waarschuwingstickers voertuig
- Remsysteem
- Parkeerrem
- Achteruitzoemer
- Besturing en koppelingen
- Gepaste versnelling en maximumsnelheid

Controleer bovendien dit:

- Banden: Controleer ze op slijtage en schade en ga na of ze voldoende opgeblazen zijn.
- Uitlaatsysteem: Controleer op lekken.
- Vooruit-/achteruitschakelaar: Controleer de goede werking. Zie **Bedieningen, pagina 11**.
- Brandstofsysteem: Controleer brandstoftank, leidingen, stop, pomp en carburator op brandstoflekken.

PERIODIEK ONDERHOUDSSCHEMA

Lees **GEVAAR** en **WAARSCHUWING** op pagina 3.

WAARSCHUWING

- ALLE ONDERHOUDSWERKZAAMHEDEN, REPARATIES EN AFSTELLINGEN MOETEN WORDEN UITGEVOERD VOLGENS DE INSTRUCTIES IN DE ONDERHOUDS- EN SERVICEHANDLEIDING VOOR TRANSPORTVOERTUIGEN.

OPMERKING

- INDIEN HET VOERTUIG CONSTANT IN ZWARE OMSTANDIGHEDEN WORDT GEBRUIKT, MOET VAKER PREVENTIEF ONDERHOUD WORDEN UITGEVOERD DAN AANBEVOLEN WORDT IN DE ONDERHOUDS- EN SMEERSHEMA'S.
- ZOWEL HET PERIODIEKE ONDERHOUDSSCHEMA ALS HET PERIODIEKE SMEERSHEMA MOETEN WORDEN OP GEVOLGD OM HET VOERTUIG IN OPTIMALE BEDRIJFSCONDITIE TE HOUDEN.

PERIODIEK ONDERHOUDSSCHEMA

Maandelijks onderhoud door eigenaar of getrainde monteur	Motor	Controleer het oliepeil van de motor, vul zo nodig bij. Zie smeerschema, pagina 23. Verwijder de gebruikte olie op gepaste wijze.
	Banden	Controleer de spanning en stel zo nodig bij. Zie Capaciteiten voertuig, pagina 24.
	Voertuig algemeen	Maak motorcompartiment en onderzijde voertuig schoon. Controleer de inlaat van de koellucht van de motor; reinig indien nodig. Voer afvalwater op gepaste wijze af.
Halfjaarlijks onderhoud, uitsluitend door getrainde monteur (om de 50 uren gebruik)	Batterij	Maak polen en behuizing schoon, controleer niveau van het elektrolyt. Zie pagina 25.
	Uitlijning voorwiel en sporing	Controleer en stel zo nodig bij. Zie Onderhouds- en Servicehandleiding, hoofdstuk 7.
	Elektrische bedrading en aansluitingen	Controleer op degelijke bevestiging en slijtage.
	Remsysteem	Controleer remschoenen, vervang zo nodig.
Smeer de remschuiven volgens het smeerschema.		
Controleer kabels op schade; vervang indien nodig.		
Jaarlijks onderhoud, uitsluitend door getrainde monteur (om de 100 uren gebruik)	Motor	Controleer op lekken bij pakkingen, vulpluggen enz.
		Inspecteer en reinig bougie; stel afstand bij; vervang indien nodig.
	Luchtinlaatsysteem van de motor	Controleer luchtfilterelement, maak schoon of vervang. Verwijder gebruikt filterelement op gepaste wijze. Controleer de goede bevestiging van de klemmen; controleer de slang op barsten.
Voertuig algemeen	Controleer op losse hardware en draai vast indien nodig.	
Tweejaarlijks onderhoud, uitsluitend door getrainde monteur (om de 200 uren gebruik)	Benzinefilters	Vervang. Verwijder gebruikte filters op gepaste wijze.

WAARSCHUWING

- INDIEN BIJ EEN VASTE INSPECTIE OF ONDERHOUDSBEURT PROBLEMEN AAN HET LICHT KOMEN, MAG U HET VOERTUIG NIET GEBRUIKEN TOT HET GEREPAREERD IS. HET ACHTERWEGE LATEN VAN NOODZAKELIJKE REPARATIES KAN BRAND, MATERIËLE SCHADE EN ERNSTIGE OF DODELIJKE VERWONDINGEN VEROORZAKEN.

PERIODIEK SMEERSHEMA

PERIODIEK SMEERSHEMA			
VASTE INTERVAL	ONDERHOUD	PLAATS*	AANBEVOLEN SMEERMIDDEL
Halfjaarlijks door eigenaar of getrainde monteur (om de 50 uren gebruik)	Kogellagers remstang	1.	Dry Moly Lube – Club Car Nr. 1012151
	Koppeling en scharnieren remmen	2.	Dry Moly Lube – Club Car Nr. 1012151
	Scharnieren snelheidspedaal, steunen en scharnieren schakelkabel	3.	Dry Moly Lube – Club Car Nr. 1012151
	Ophanging vooraan (5 onderdelen)	4.	Chassis smeermiddel – EP NLGI kwaliteitsgraad 2
	Remschuiven	5.	Dry Moly Lube – Club Car Nr. 1012151
Jaarlijks, uitsluitend door getrainde monteur (om de 100 uren gebruik)	Controleer/vul gecombineerde versnellingsbak/achterbrug tot het niveau van de plug.	6.	0,8 L, 80-90 WT.API klasse GL-3 of 80-90 WT AGMA klasse EP Gear Lube
	Inspecteer kogellagers voorwielen. (Vernieuw zo nodig smering).	7.	Chassis smeermiddel – EP NLGI kwaliteitsgraad 2
Eerste verversing 100 gebruiksuren. Daarna verversing elke 100 uren gebruik of jaarlijks, wat eerst komt	Ververs motorolie en oliefilter.	8.	0,97 liter zonder filter; 1,16 liter met filter. 10W30 boven 0 °C of SAE 5W20 onder 0 °C API klasse SE, SF of SG olie (of hoger).

*Zie figuur 15, pagina 23.

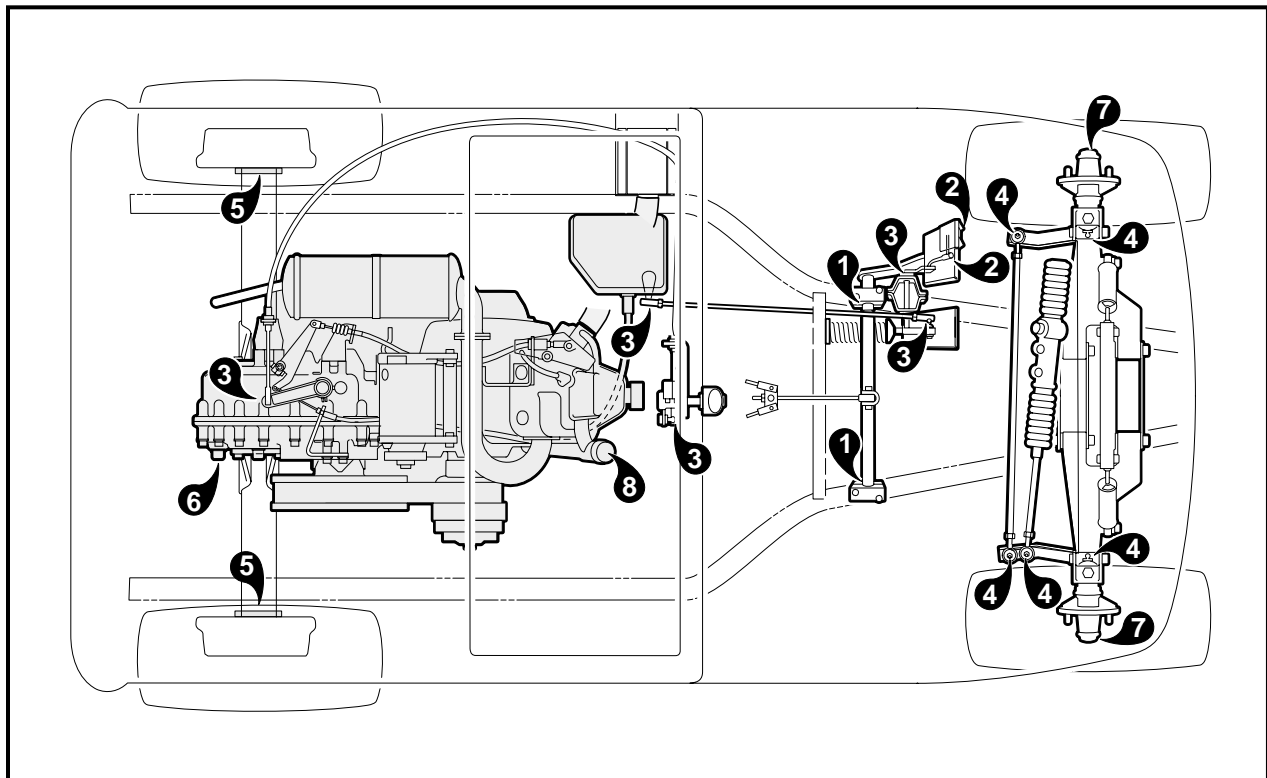

Figuur 15 Smeerpunten van het voertuig

CAPACITEITEN VOERTUIG

VLOEISTOFFEN CAPACITEITEN

	BENZINEVOERTUIGEN
Motorcarter zonder filter	0,98 L
Motorcarter met filter	1,16 L
Gecombineerde versnellingsbak/achterbrug	0,8 L
Benzinetank	26,5 L

CAPACITEIT BANDEN

	BENZINEVOERTUIGEN
Tourall	83-96 kPa
Resort Villager	207-234 kPa
Trans-Porter	207-234 kPa
Trans-Sender	207-234 kPa

MOTOROLIE

Hoewel het verklikkerlampje op het dashboard u hoort te waarschuwen wanneer het oliepeil te laag is, moet u het peil elke maand controleren. (Figuur 16, pagina 24). Zie volgende **OPMERKING**.

OPMERKING

- VOOR DE CONTROLE VAN HET PEIL VAN DE MOTOROLIE, MOET HET VOERTUIG OP VLAK TERREIN STAAN. NEEM DE PEILSTOK UIT DE VULOPENING EN VEEG DE OLIE VAN DE STOK AF. CONTROLEER DE OLIE DOOR DE PEILSTOK VOLLEDIG IN DE VULOPENING TE STEKEN EN ONMIDDELLIJK WEER TE VERWIJDEREN. INDIEN HET OLIEPEIL OP OF ONDER HET MERKTEKEN **ADD** VAN DE PEILSTOK KOMT, VULT U OLIE BIJ TOT HET PEIL TUSSEN **ADD** EN **FULL** STAAT (VEILIG NIVEAU). **NOOIT TE VEEL OLIE TOEVOEGEN!** STEEK DE PEILSTOK WEER IN DE VULOPENING.

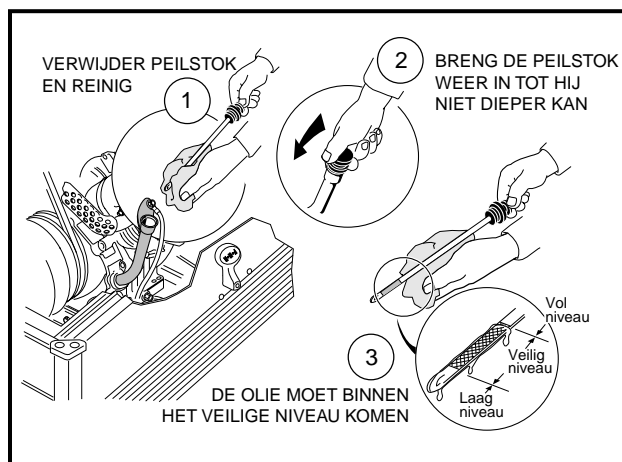

Figuur 16 Motoroliepeil

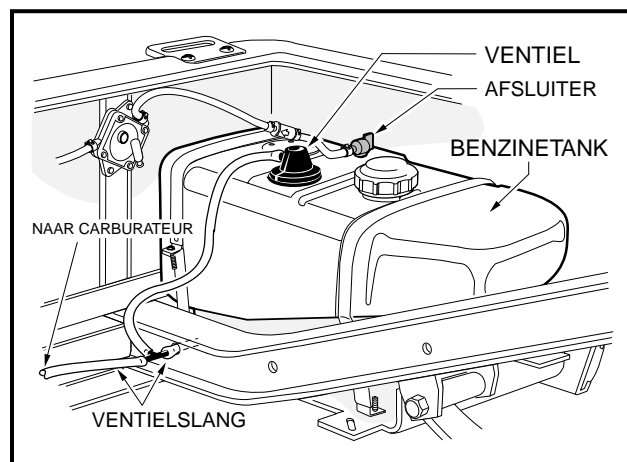

Figuur 17 Benzinetank

INSTRUCTIES VOOR HET TANKEN

Lees **GEVAAR** en **WAARSCHUWING** op pagina 3.

GEVAAR

- **GIET NOOIT BENZINE IN DE TANK WANNEER DE MOTOR WARM IS OF NOG DRAAIT.**
- **DE BENZINEPOMP MOET GEAARD ZIJN, OM ELEKTRISCHE BOOGVORMING DOOR STATISCHE ELEKTRICITEIT TE VOORKOMEN. INDIEN DE POMP NIET GEAARD IS, MOET HET VOERTUIG VOOR EN TIJDENS HET TANKEN AAN DE POMP GEAARD WORDEN.**
- **INDIEN HET VOERTUIG EEN WATERDICHTHE AFDEKKING HEEFT, MOET DE BENZINETANK GOED GEVENTILEERD ZIJN. ZOALS GETOOND IN FIGUUR 17, PAGINA 24.**
- **OM ALLE BRANDGEVAAR TE VOORKOMEN, MOET U GEMORSTE BENZINE OPRUIJEN VOOR U HET VOERTUIG GEBRUIKT.**

VOORZICHTIG

- **VUL DE BENZINETANK NOOIT MEER DAN 2,5 cm ONDER DE BOVENZIJDE, OM RUIMTE TE LATEN VOOR UITZETTING. MORS GEEN BRANDSTOF.**

• **Tourall:**

1. Hef de zitting van de bestuurder op en verwijder ze. Ga naar stap 2.

• **Trans-Porter/Trans-Sender en Resort Villager:**

1. Hef de tweede naar voren gerichte zitting op en verwijder ze.
2. De brandstoftank bevindt zich aan de passagierskant van het voertuig. Verwijder de stop en vul de tank uitsluitend met verse, loodvrije benzine. **Zie vorige VOORZICHTIG en volgende OPMERKING.**
3. Plaats de dop weer op de tank. Controleer of hij goed vastzit.
4. Leg de zitting weer op zijn plaats. **Zie volgende OPMERKING.**

OPMERKING

- **VERMIJD HET GEBRUIK VAN GEOXYDEERDE BRANDSTOF OF MET ALCOHOL GEMENGDE BRANDSTOF. VOERTUIGEN DIE LANGDURIG WORDEN OPGESLAGEN, MOETEN VOORBEREID WORDEN VOLGENS DE INSTRUCTIES OP PAGINA 19 VAN DEZE HANDLEIDING.**

BATTERIJ

Lees **GEVAAR** en **WAARSCHUWING** op pagina 3.

GEVAAR

- **BATTERIJ – ONTPLOFBARE GASSEN! NIET ROKEN! HOUD VONKEN EN VLAMMEN OP VEILIGE AFSTAND VAN HET VOERTUIG. GEREEDSCHAP, KABELS EN METALEN VOORWERPEN KUNNEN VONKEN VEROORZAKEN WANNEER ZE MET EEN BATTERIJ WORDEN KORTGESLOTEN. HOUD U BIJ HET HANTEREN VAN BATTERIEN ZORGVULDIG AAN ALLE INSTRUCTIES.**
 - **LAAD DE BATTERIEN UITSLUITEND IN EEN GOED GEVENTILEERDE RUIMTE.**
 - **GIFTIG! BEVAT ZUUR! VEROORZAAKT ERNSTIGE BRANDWONDEN - VERMIJD CONTACT MET DE HUID, DE OGEN OF DE KLEDING. EERSTE HULP:**
 - **UITWENDIG: SPOEL GEDURENDE 15 MINUTEN MET WATER. WAARSCHUW ONMIDDELLIJK EEN DOKTER.**
- VERVOLG GEVAAR OP VOLGENDE PAGINA.

⚠ GEVAAR

- **INWENDIG: DRINK GROTE HOEVEELHEDEN MELK OF WATER, GEVOLGD DOOR MAGNESIUMMELK OF PLANTAARDIGE OLIE. WAARSCHUW ONMIDDELIJK EEN DOKTER.**
- **OGEN: SPOEL GEDURENDE 15 MINUTEN MET WATER. WAARSCHUW ONMIDDELIJK EEN DOKTER.**

⚠ WAARSCHUWING

- **GEBRUIK GEEN STARTKABELS OM HET VOERTUIG TE STARTEN. GEBRUIK VOOR HET LADEN VAN DE BATTERIJ EEN 12 VOLT LADER VOOR AUTO'S, MET EEN STROOMSTERKTE VAN 10 AMPÈRE OF MINDER.**

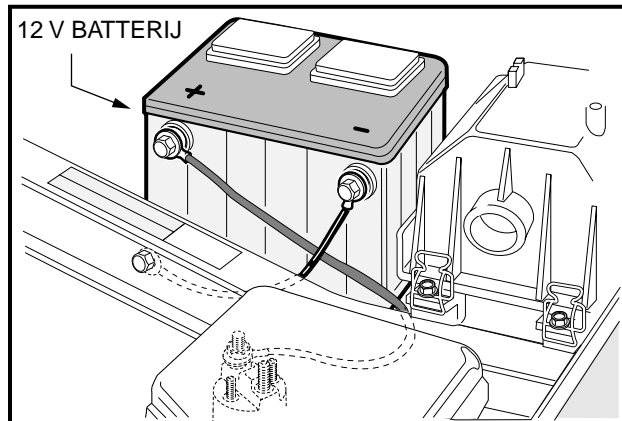

Figuur 18 Batterij

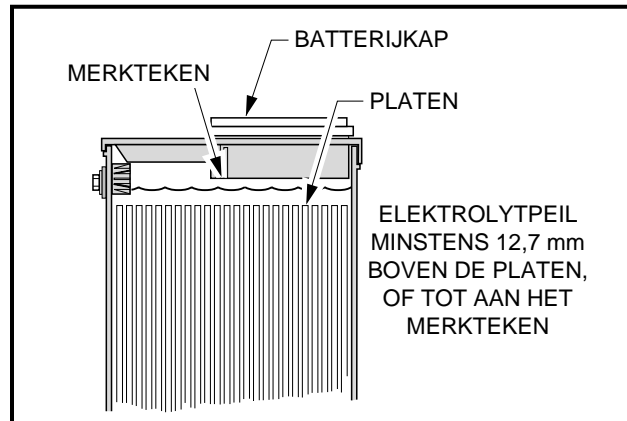

Figuur 19 Elektrolytpeil van batterij

De batterij van het benzinevoertuig is een vrijwel onderhoudsvrije batterij van 12 V, die slechts sporadisch met water moet worden bijgevuld. (Figuur 19, pagina 26). Corrosie bij de positieve (+) of negatieve (-) batterijpool moet verwijderd worden met een oplossing van natriumcarbonaat in water (250 mL natriumcarbonaat in 3,8 L water) Spoel de oplossing af. Laat de oplossing niet in de batterij dringen. Controleer of de kabels goed op de batterijpolen aangesloten zijn. Laat de polen drogen en bespuit ze met Club Car-beschermerspray voor batterijen (Club Car Battery Protector Spray, onderdeelnr. 1014305). Zie vorige **WAARSCHUWING** en volgende **VOORZICHTIG**.

⚠ VOORZICHTIG

- **LAAT GEEN NATRIUMCARBONAATOPLOSSING IN DE BATTERIJEN DRINGEN.**
- **BESCHADIGDE OF GECORRODEERDE BATTERIJKLEMMEN MOETEN ZONODIG VERVANGEN OF SCHOONGEMAAKT WORDEN. INDIEN U DIT NEGEERT, KUNNEN ZE TIJDENS HET GEBRUIK OVERVERHITTEN.**

Zorg dat de batterijklem goed vastzit. Torsie tot 16,3 N·m. Een losse klem kan door vibratie of stoten de batterij beschadigen.

Indien de batterij zwak lijkt, laat u deze door een getrainde monteur opladen. Een batterij mag niet langer dan absoluut noodzakelijk ontladen blijven (nooit langer dan 24 uur).

HET VOERTUIG REINIGEN

De carrosserie van de transportvoertuigen is vooraan van Armorflex® en achteraan ofwel van Armorflex® ofwel volledig van aluminium. Sommige modellen hebben ook een aluminium laadplatform. Gebruik voor een normale reiniging uitsluitend mild afwasproduct en een spons of zachte doek. Zie volgende **VOORZICHTIG** en **OPMERKING**.

⚠ VOORZICHTIG

- **BIJ GEBRUIK VAN EEN HOGE-DRUKREINIGER DE 3448 kPa NIET OVERSCHRIJDEN. ZET DE SPUIT IN SPROEISTAND.**

OPMERKING

- AFVALWATER MOET OP DE VOORGESCHREVEN WIJZE VERWIJDERD WORDEN.

Verwijder batterijzuur, kunstmest, teer, asfalt, creosoot, verf of kauwgom onmiddellijk, om blijvende vlekken te voorkomen. Aangezien de afwerklaag van het voertuig identiek is aan die van de meeste auto's, kunt u onderhoudsproducten voor de auto gebruiken.

De banken van het voertuig zullen langer meegaan als u ze goed reinigt. Gebruik een oplossing van 10% vloeibaar afwasproduct en 90% warm water en een zachte doek. Gebruik voor ingedroogd vuil een zacht borsteltje. Raadpleeg hoofdstuk 4 van de Onderhouds- en Servicehandleiding voor het verwijderen van grote hoeveelheden vuil of hardnekkige vlekken.

Raadpleeg ook voor krasjes, foutjes of andere beschadigingen aan het koetswerk hoofdstuk 4 van de Onderhouds- en Servicehandleiding.

ACCESSOIRES EN OPTIES

Er is een volledig gamma optionele uitrusting en accessoires beschikbaar. Neem contact op met uw distributeur/dealer voor een catalogus van optionele uitrusting. Zorg dat de accessoires en andere opties correct door een getrainde monteur worden geïnstalleerd en op de juiste manier worden gebruikt.

⚠ WAARSCHUWING

- CUSTOM CAB-MONTAGES WATERDICHTE AFDEKKINGEN, DEUREN EN GEKLEURDE VOORUIT BESCHERMEN DE INZITTENDEN **NIET** TEGEN VLIEGENDE VOORWERPEN (GOLFBALLEN ENZ.).

REGISTRATIE NIEUWE EIGENAAR

Bij de aankoop van een tweedehands voertuig van een particulier of distributeur/dealer, verzoeken wij de nieuwe eigenaar ten stelligste het voertuig opnieuw bij Club Car te registreren. Dit geeft ons de mogelijkheid om indien nodig contact met u op te nemen. Stuur uw naam, adres en het/de serienummer(s) van het/de voertuig(en) naar Club Car, INC. P.O. Box 204658, Augusta, GA, 30917-4658, USA, ATTN: Vehicle Registration.

OPMERKING

- CLUB CAR, INC. BEHOUDT ZICH HET RECHT VOOR DE SPECIFICATIES EN HET ONTWERP VAN DE VOERTUIGEN MET BENZINE- OF ELEKTRISCHE MOTOR OP TE ALLEN TIJDE OGENBLIK TE WIJZIGEN, ZONDER VOORAFGAANDE WAARSCHUWING EN ZONDER DE VERPLICHTING DE WIJZIGINGEN AAN TE BRENGEN AAN EERDER VERKOCHTE VOERTUIGEN.

SPECIFICATIES VOERTUIG

SPECIFICATIES	Tourall	Resort Villager	Trans-Porter	Trans-Sender
MOTOR	Benzine	Benzine	Benzine	Benzine
Motor: viertakt, OHV, 286 cc, nominaal 9,0 pk, één cilinder, luchtkoeling, druksmeringsysteem.	•			
Motor: viertakt, OHV, 351 cc, nominaal 11 pk, één cilinder, luchtkoeling, druksmeringsysteem.		•	•	•
Brandstofsysteem: carburateur met zijlingse luchtinlaat en vlotter, vaste sproeiers, brandstoffilter en impuls-benzinepomp.	•	•	•	•
Toerenregelaar: automatische snelheidsdetectie, geïntegreerd in gecombineerde versnellingsbak en achterbrug.	•	•	•	•
Ontsteking: elektrische ontsteking met transistor en elektronische toerentalbeperker.	•	•	•	•
Geïntegreerde gecombineerde versnellingsbak en achterbrug: volledig gesynchroniseerde vooruit en achteruit, met vrijloop (11,8:1 vooruit, 17,1:1 achteruit).	•	•	•	•
Vervolg specificaties op volgende pagina.				

SPECIFICATIES	Tourall	Resort Villager	Trans-Porter	Trans-Sender
Elektrisch systeem: 12 volt, 500 startamp. bij 0 °C, 650 startamp. bij 32 °C, 85 minuten reserve, 35 amp. laadcapaciteit.	•	•	•	•
Torsie-omkering: automatisch, variabele snelheid, droge type.	•	•	•	•
BESTURING/OPHANGING/REMMEN				
Besturing: tandstang, zelfregelend.	•	•	•	•
Ophanging: vooraan conische mono-bladveren, achteraan multi-bladveren; dubbele hydraulische schokbrekers.	•	•	•	•
Remmen: mechanisch remkabelsysteem naar zelfregelende trommelremmen op beide achterwielen. Parkeerrem met automatische vrijgave. Zelfregelende tandvergrendeling.	•			
Remmen: mechanisch remkabelsysteem naar manueel afgestelde trommelremmen op alle vier de wielen. Parkeerrem met automatische vrijgave. Zelfregelende tandvergrendeling.		•	•	•
CARROSSERIE/CHASSIS				
Carrosserie/chassis: Dubbele I-profielen van gelast aluminium	•	•	•	•
Carrosserie opzij en achteraan: volledig aluminium.			•	•
Carrosserie vooraan: Armorflex®.	•	•	•	•
Afwerking carrosserie vooraan: passende afwerklaag over het in de massa geverfde materiaal	•	•	•	•
Banden: 18,00 x 8,50 – 8,00 binnenbandloos, 4 lagig voor- en achteraan.	•			
Banden: 18,00 x 8,50 – 8,00 binnenbandloos, 6 lagig voor- en achteraan.		•	•	•
AANTAL INZITTENDEN/BRANDSTOF-CAPACITEIT				
Standaard aantal inzittenden (personen):	4	6	4	6
Brandstoftank: 26,5 L, uitsluitend loodvrije benzine.	•	•	•	•
AFMETINGEN/GEWICHT				
Totale lengte	254 cm	315 cm	340 cm	338 cm
Totale breedte	120 cm	120 cm	120 cm	120 cm
Totale hoogte: bij stuurwiel.	122 cm	122 cm	122 cm	122 cm
Wielbasis	166 cm	250 cm	250 cm	250 cm
Hoogte van grond	11 cm	11 cm	11 cm	11 cm
Wielbasis vooraan	88 cm	88 cm	88 cm	88 cm
Wielbasis achteraan	98 cm	98 cm	98 cm	98 cm
Gewicht: standaard benzinevoertuig (lege tank).	289 kg	338 kg	374 kg	381 kg
Snelheid voorwaarts	19-23 km/u	23-26 km/u	23-26 km/u	23-26 km/u
Remafstand: bij 19 km/u.	427 cm	488 cm	488 cm	488 cm
Draaicirkel (diameter).	533 cm	752 cm	752 cm	752 cm
Draaicirkel volgens SAE J 695	173 cm	328 cm	328 cm	328 cm
Breedte kruisend pad	183 cm	228 cm	228 cm	228 cm
Hoogte vloer	30 cm	30 cm	30 cm	30 cm
Hoogte zitting	75 cm	76 cm	76 cm	76 cm
Vervolg specificaties op volgende pagina.				

SPECIFICATIES	Tourall	Resort Villager	Trans-Porter	Trans-Sender
Hoogte bodem laadplatform: afmetingen gesloten platform.			69 cm	
Afmetingen laadplatform: binnenafmetingen open platform.			91 x 112 cm	
Nominaal laadvermogen: alleen op vlak terrein.	363 kg	680 kg	680 kg	680 kg

BEPERKTE TWEE JAAR GARANTIE VAN CLUB CAR VOOR 1999 TRANSPORT- EN GEBRUIKSVOERTUIGEN

1. GARANTIE:

Bij deze garandeert CLUB CAR, INC. ("CLUB CAR") de originele eerste koper dat het nieuwe Carryall-voertuig van het model 1999, gekocht van CLUB CAR of een erkende CARRYALL-dealer voor gebruik in de Verenigde Staten of in Canada, geen defecten heeft met betrekking tot materialen en vakmanschap bij normaal gebruik en onderhoud als gebruiksvoertuig in de hieronder aangegeven perioden, afhankelijk van bepalingen, beperkingen en uitzonderingen zoals vermeld in deze beperkte garantieverklaring.

BEPERKTE TWEE JAAR/2000 GEBRUIKSUREN GARANTIE:

De motormontage, gecombineerde versnellingsbak en achterbrugmontering (benzinevoertuig), motor, de gecombineerde versnellingsbak en achterbrugmontering (elektrisch voertuig), hoofdchassismontage, het hydraulische kippakket, de Custom Cab-montage en deuren, alsmede de beschermende behuizing worden voor gebruik op de driving range gegarandeerd met betrekking tot onderdelen en arbeidskosten tegen defecten in materialen en vakmanschap gedurende twee jaar vanaf de datum van aankoop of 2000 gebruiksuren, afhankelijk van wat het eerst bereikt wordt.

BEPERKTE ÉÉN JAAR /1000 GEBRUIKSUREN GARANTIE:

Alle overige onderdelen van het voertuig die niet ergens anders werden gespecificeerd, het draagbare buffet en alle andere optionele apparatuur en accessoires worden gegarandeerd met betrekking tot onderdelen en arbeidskosten tegen defecten in materialen en vakmanschap gedurende één jaar vanaf de datum van aankoop of 1000 gebruiksuren, afhankelijk van wat het eerst bereikt wordt.

Deze beperkte garantie dekt materialen, vakmanschap en reparatie-arbeidskosten voor die onderdelen die hierboven specifiek zijn vermeld, gedurende de gespecificeerde tijdsduur. Dergelijke reparatie-arbeidskosten zullen alleen worden uitgevoerd door CLUB CAR, haar geautoriseerde dealers, of door een door CLUB CAR goedgekeurd servicebureau.

INDIEN HET GARANTIEREGISTRATIEFORMULIER NIET VOLLEDIG IS INGEVULD EN AAN CLUB CAR GERE-TOURNEERD WORDT TEN TIJDE VAN DE OORSPRONKELIJKE AANKOOP, MOET DE KOPER BIJ IEDERE GARANTIECLAIM EEN BEWIJS VAN AANKOOPDATUM OVERLEGGEN.

2. UITZONDERINGEN:

Uitgesloten van de CARRYALL-garantie zijn: alle zekeringen, filters, stickers (behalve veiligheidsstickers), bougies, smeermiddelen, sierstrippen, stoelen, gebruikelijke slijtageonderdelen zoals laderstekker en -stopcontact, remschoenen, drijfriemen, borstels, bussen, lampen, matten en kussens, onderhoudsbijstellingen, cosmetische verslechtering en onderdelen die slechter worden of falen door blootstelling of normale slijtage. Batterijen, de batterijlader, boordcomputer en halfgeleider-snelheidsbegrenzer worden gedekt door aparte CLUB CAR-garanties. Banden worden gedekt door de bandenfabrikant. Ook uitgesloten van alle CARRYALL-garantie is schade aan een voertuig of onderdeel die voortvloeit uit een andere oorzaak dan een defect, inclusief onredelijke of onbedoelde stress of gebruik, onjuiste installatie van accessoires, installatie van onderdelen die niet bij de oorspronkelijke uitrusting behoren, overbelasting, ongeval, wijzigingen, misbruik of verwaarlozing.

Transportkosten voor garantieonderhoud zijn ook van deze garantie uitgesloten.

3. ONGELDIG MAKEN VAN GARANTIE:

DEZE EN ELKE ANDERE GARANTIE WORDT ONGELDIG ALS HET VOERTUIG WORDT MISBRUIKT OF OP ENIGE ANDERE ONBEDOELDE WIJZE WORDT GEBRUIKT, DAN WEL TEKENEN VERTOONT DAT HET OP EEN OF ANDERE WIJZE GEWIJZIGD WERD, INCLUSIEF, MAAR NIET BEPERKT TOT, WIJZIGINGEN AAN DE TOERENREGELAAR, HET REMSYSTEEM, DE BESTURING, VERSNELLINGSBAK EN ACHTERBRUG, OF ANDERE BEDIENINGSSYSTEMEN WAARDOOR HET VOERTUIG BUITEN DE CARRYALL-SPECIFICATIES WERKT. DE GARANTIE WORDT OOK ONGELDIG ALS HET VOERTUIG TEKENEN VERTOONT DAT REDELIJK OF NOODZAKELIJK ONDERHOUD, ZOALS AANGEGEVEN IN DE HANDLEIDING VOOR DE EIGENAAR EN DE ONDERHOUDSHANDLEIDING, NIET TIJDIG EN JUIST IS UITGEVOERD ZOALS IN DEZE HANDLEIDINGEN WORDT AANGEGEVEN.

4. ENIG VERHAAL:

De aansprakelijkheid van CLUB CAR krachtens deze beperkte garantie of in elke actie, hetzij gebaseerd op garantie, contract, verwaarlozing, strikte productaansprakelijkheid dan wel andere, is beperkt tot reparatie of vervanging, naar keuze van CLUB CAR, van een VOERTUIG of onderdeel daarvan dat CLUB CAR acht defect te zijn. Vervanging betekent in dit geval, het binnen de toepasselijke garantieperiode kosteloos aan de koper ter beschikking stellen van een nieuw VOERTUIG of een door de fabrikant gereviseerd voertuig of onderdeel daarvan, dat gelijk of redelijk gelijk is aan het gegarandeerde product of onderdeel daarvan. Reparatie betekent het voor de koper

kosteloos verhelpen van een defect in het VOERTUIG of onderdeel daarvan tijdens de toepasselijke beperkte garantieperiode. Indien CLUB CAR verkiest het VOERTUIG te repareren, kan zij door de fabriek gereviseerde onderdelen of componenten gebruiken. Alle onderdelen en componenten die krachtens de garantie worden vervangen worden het eigendom van CLUB CAR.

5. HOE U EEN GARANTIECLAIM INDIENT:

Om een garantieclaim in te dienen krachtens deze beperkte garantie, moet u het voertuig of het defecte onderdeel daarvan naar een geautoriseerde CARRYALL-dealer brengen, of het defecte onderdeel met vooruitbetaalde vrachtkosten opsturen naar de WARRANTY ADMINISTRATION, CLUB CAR, INC., 4125 Washington Road, Augusta, Georgia, 30809, USA.

6. AFWIJZING:

DEZE BEPERKTE GARANTIE IS EXCLUSIEF. CLUB CAR GEEFT GEEN ENKELE ANDERE GARANTIE, UITDRUKKELIJK OF IMPLICIET. ELKE GEÏMPliceERDE GARANTIE VAN VERKOOPBAARHEID OF GESCHIKTHEID VOOR EEN BEPAALD DOEL, DIE DE VERPLICHTINGEN OF DE IN DEZE GARANTIE GESPECIFICEERDE TIJDSLIMIET OVERSCHRIJDT WORDT HIERBIJ DOOR CLUB CAR AFGeweZEN, EN VAN DEZE GARANTIE UITGESLOTEN. DE KOPER EN CLUB CAR KOMEN UITDRUKKELIJK OVEREEN DAT HET VERHAAL VAN REPARATIE OF VERVANGING VAN HET DEFECTE VOERTUIG OF ONDERDEEL DAARVAN HET EXCLUSIEVE EN ENIGE VERHAAL VAN DE KOPER IS. CLUB CAR VERSCHAFT GEEN ENKELE ANDERE GARANTIEVERTEGENWOORDIGING, EN GEEN VERTEGENWOORDIGER, WERKNEMER OF DEALER VAN CLUB CAR BEZIT DE BEVOEGDHEID ENIGE VERTEGENWOORDIGING, BELOFTE OF OVEREENKOMST AAN TE GAAN, DIE OP WELKE WIJZE DAN OOK AFWIJKT VAN DEZE GARANTIEVOORWAARDEN.

7. GEEN RESULTERENDE SCHADE:

IN GEEN GEVAL ZAL CLUB CAR AANSPRAKELIJK ZIJN VOOR ENIGE INCIDENTELE OF RESULTERENDE SCHADE INCLUSIEF, MAAR NIET BEPERKT TOT, VERLIES DAT BETREKKING HEEFT OP ANDERE BEZITTINGEN DAN HET VOERTUIG, GEBRUIKSVERLIES, TIJDVERLIES, ONGERIEF OF ENIG ANDER ECONOMISCH VERLIES.

Sommige staten staan geen beperkingen toe op de tijdsduur van een geïmpliceerde garantie, noch op uitzonderingen of beperking van incidentele of resulterende schade. Om die reden is het mogelijk dat bovengenoemde beperkingen of uitzonderingen niet op u van toepassing zijn.

Deze garantie verschaft u speciale wettelijke rechten, en het is mogelijk dat u ook andere rechten heeft, die van staat tot staat kunnen verschillen.

8. INFORMATIE:

Voor meer informatie neemt u contact op met de WARRANTY ADMINISTRATION, CLUB CAR, INC., P.O. Box 204658, Augusta, Georgia, 30917-4658, USA, 706-863-3000.

9. WAARSCHUWING:

Alle wijzigingen of veranderingen aan een voertuig die buiten de fabrieksspecificaties vallen, met inbegrip van die wijzigingen die de gewichtsverdeling, stabiliteit of snelheid van het voertuig beïnvloeden, kunnen ernstig persoonlijk letsel of de dood veroorzaken.

Handleiding nr. 1020689-07
Drukcode 0898A00000

Transportation and Utility Vehicles/Gasoline
Club Car, Inc., P.O. Box 204658
Augusta, GA 30917-4658